

## KÄYTTÖOHJE

*huoltotiedoilla*

**BT22BERT**

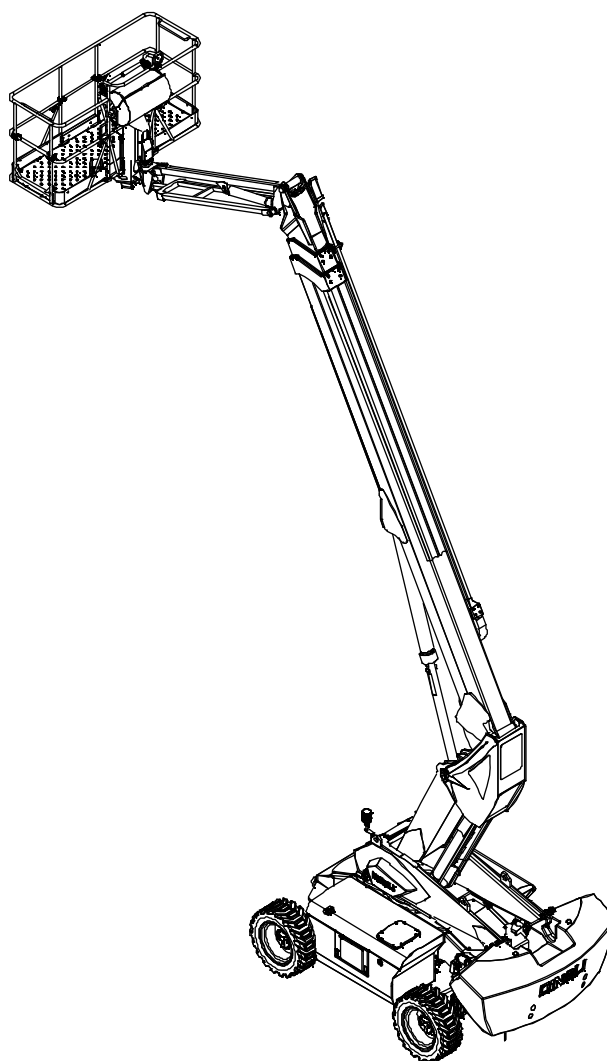

Osanumero: SM032110123FI  
Version numero: Rev.1.0  
Huhtikuu 2023 Painos

**Alkuperäisten ohjeiden  
käännös**



## Tärkeää

Lue, ymmärrä ja noudata näitä turvallisuussääntöjä ja käyttöohjeita ennen tämän koneen käyttöä.

Vain koulutettu ja valtuutettu henkilöstö saa käyttää tätä konetta. Tätä ohjekirjaa tulee pitää koneen pysyvänä osana, ja sen tulee olla aina koneen mukana. Jos sinulla on kysyttävää, soita DINGLI Machinerylle.

## Käsikirjan tunnistetiedot

Ohjekirjan tunnistuskoodi on näkyvillä kannessa; on suositeltavaa merkitä se muistiin tarkastusrekisteriin.

Jos ohjekirja häviää, pyydä tilalle uusi mainitseamalla kannessa oleva koodi tai koneen valmistusnumero.

On suositeltavaa mainita koneen valmistusnumero kannessa siten, että käsikirja on selvästi tunnistettavissa koneen kanssa.

## Omistajat, käyttäjät ja operaattorit:

Arvostamme sitä, että valitsit koneemme sovellukseesi. Ykkösprioriteettimme on käyttäjien turvallisuus, joka saavutetaan parhaiten yhteisillä toimilla. Mielestämme annat suuren panoksen turvallisuuteen, jos sinä laitteen käyttäjänä:

- 1 noudatat työnantajan, työpaikan ja viranomaisten sääntöjä.
- 2 luet, ymmärrät ja noudatat tämän ja muiden tämän koneen mukana toimitettujen ohjekirjojen ohjeita.
- 3 käytät hyviä turvallisia työtapoja tervejärkisellä tavalla.
- 4 Vain koulutetut / sertifioidut käyttäjät saavat käyttää konetta tietoisena ja asiantuntevan valvonnan ohjaamana.

Jos tässä oppaassa on jotain, joka on epäselvä tai joka mielestäsi pitäisi lisätä, ota meihin yhteyttä.

## Johdanto

### Sisällys

---

	Sivu
Merkintä	1
Turvallisuussäännöt	2
Selite	10
Tarrat	11
Tekniset tiedot	21
Ohjaimet	27
Käyttöä edeltävä tarkastus	35
Työympäristön tarkastus	37
Toimintatestit	38
Käyttöohjeet	42
Kuljetus- ja nosto-ohjeet	48
Huolto	51
Hävittäminen	69
Kaavio	70
Tarkastus- ja korjausloki	74

---

---

### Ota meihin yhteyttä:

---

**Zhejiang Dingli Machinery Co., Ltd.**

No.188 Qihang Road. Deqing Zhejiang P.R.

Kiina 313219

Puh: +86-572-8681688

Puh: +86-572-8681690

Verkkosivusto: [www.cndingli.com](http://www.cndingli.com)

Sähköposti: [market@cndingli.com](mailto:market@cndingli.com)

**Merkintä****Merkintä**

09210034

**Self-Propelled  
Telescopic Boom Lifts**

Model	██████████
Serial No.	██████████
Power	██████████
Rated Load	██████████
	██████████
	██████████
Max. Working Height	██████████
Max. Inclination	██████████
Max. Wind Speed	██████████
Max. Manual Force	██████████
Max. Work Pressure	██████████
Charge Voltage	██████████
Overall Dimension (L×W×H)	██████████
Gross Weight	██████████
Year of MFG	██████████

Made in China



Zhejiang Dingli Machinery Co., Ltd  
 Add: No. 1255 Baiyun South Road, Leidian  
 Town, Deqing, Zhejiang, China  
 Tel: 0086-572-8681688, 8681689  
 E-mail: market@cndingli.com  
 Http:// www.cndingli.com



Tässä näkyvä valmistusnumerolla ja CE-merkinnällä varustettu tyyppikilpi on kiinnitetty rungon oikealle puolelle ja näyttää koneen tiedot.

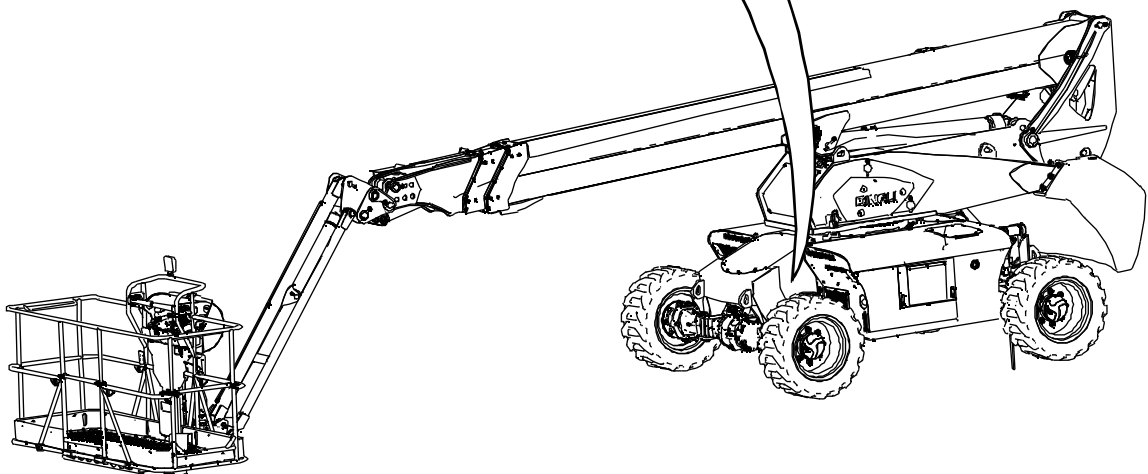

## Turvallisuussäännöt



### VAARA

**Tämän oppaan ohjeiden ja turvallisuusstandardien noudattamatta jättäminen voi aiheuttaa vakavia vammoja tai kuoleman.**

### Ennen koneen käyttöä on välttämätöntä:

Ymmärtää ja soveltaa koneen perustoimintaperiaatteita tämän käyttöoppaan turvallisuusolosuhteissa.

#### 1 Vältä vaaratilanteita.

**Lue ja ymmärrä turvallisuusmääräykset ennen kuin jatkat seuraavaan osaan.**

- 2 Suorita aina käyttöä edeltävä tarkastus.
- 3 Tarkista työalue.
- 4 Suorita aina toimintatesti ennen koneen käyttöä.
- 5 Käytä konetta vain siihen tarkoitukseen, johon se on suunniteltu.

Lue, ymmärrä ja noudata valmistajan ohjeita ja turvallisuusmääräyksiä, turvallisuus- ja käyttöohjeita sekä koneeseen kiinnitettyjä tarroja.

- Lue, ymmärrä ja noudata kyseiset työpaikan turvallisuusstandardit.
- Lue, ymmärrä ja noudata voimassa olevaa kansallista sääntelystandardia.
- Koneetta saa käyttää vain pätevä henkilöstö, joka tuntee tarvittavat turvallisuusstandardit.

## Turvallisuussäännöt

### Käyttöehdot

Tässä käsikirjassa kuvattu kone on suunniteltu nostamaan ihmisiä, työkaluja ja laitteita työkorin sallimalla enimmäiskapasiteetilla, työskentely vain työskentelykorista. Pääsy koriin on sallittu vain maasta sisäänkäyntiportin kautta. Käyttörajoitukset on kuvattu tässä käsikirjassa.

Kaikki käyttötavat tai -olosuhteet valmistajan kuvaamien tai suunnittelemattomien käyttörajojen ulkopuolella ovat ehdottomasti kiellettyjä.

### Käyttötarkoitus

Tämä kone on suunniteltu vain henkilöiden, työkalujen ja materiaalien nostamiseen ilmatyömaalle.

Älä koskaan käytä suunnittelun ulkopuolisissa olosuhteissa ilman Dinglin hyväksyntää.

### Turvatarrojen huolto

Vaihda kaikki puuttuvat tai vahingoittuneet turvatarrat. Muista aina käyttäjien turvallisuus. Käytä turvatarrojen puhdistamiseen neutraalia saippuaa ja vettä. Älä käytä liuottimia sisältäviä puhdistusaineita, koska ne voivat vahingoittaa tarrojen materiaaleja.

### Henkilöstön suojaaminen putoamiselta

Tämän koneen kanssa on käytettävä henkilökohtaisia suojavarusteita (PPE), jotka suojaavat korkealta putoamiselta.

Korissa olevien työntekijöiden on käytettävä turvavyötä tai valjaita voimassa olevien kansallisten määräysten mukaisesti. Kiinnitä turvanaru korissa olevaan kiinnikkeeseen.

Työntekijöiden tulee noudattaa työnantajan ja työpaikan antamia ohjeita ja voimassa olevia kansallisia turvallisuusmääräyksiä korkealta putoamiselta suojautuvien henkilönsuojainten käytöstä.

Kaikkien henkilönsuojainten on oltava voimassa olevien kansallisten turvallisuusstandardien mukaisia ja ne on tarkastettava ja niitä tulee käyttää henkilönsuojaimen valmistajan ohjeiden mukaisesti.

## Turvallisuussäännöt

### ⚠ Sähköiskuvaarat

Koneessa ei ole sähköeristystä, eikä se suojaa sähkölinjojen kosketukselta tai läheisyydeltä.



Noudata voimassa olevia paikallisia ja kansallisia määräyksiä sähkölinjojen vaaditusta etäisyydestä. Ainakin alla olevassa taulukossa ilmoitettua turvaetäisyyttä on noudatettava.

Linjajännite	Minimietäisyys
0-50 kV	3,05 m
50-200 kV	4,60 m
200-350 kV	6,10 m
350-500 kV	7,62 m
500-750 kV	10,67 m
750-1 000 kV	13,72 m



Siirry pois koneesta, jos kosket jännitteisiin sähköjohtoihin. Maassa tai työkorissa olevat työntekijät eivät saa koskea koneeseen tai käyttää sitä ennen kuin linja on tehty jännitteettömäksi.

Älä käytä konetta ukkosmyrskyjen tai salaman sattuessa. Älä käytä konetta maadoituksena hitsaustoimenpiteiden suorittamiseen.

### ⚠ Kaatumisvaara

Työntekijät, laitteet ja materiaalit eivät saa ylittää korin tai korin laajennusosan enimmäiskapasiteettia.

Korin enimmäiskapasiteetti

Malli	Korin enimmäiskapasiteetti	Suurin henkilömäärä
BT22BERT	320 / 454 kg (vakio)	3
	272 kg (3,9 m optio)	2

Älä ylikuormita työkoria.

Jos käytät lisävarusteita, lue, ymmärrä ja noudata lisävarusteiden mukana toimitetuissa tarroissa, ohjeissa ja käsikirjoissa olevia ohjeita.



Älä nosta tai pidennä puomia, ellei konetta ole asetettu tasaiselle pinnalle.

Älä koskaan ylitä trukin suurinta sallittua kaltevuutta; trukin suurin sallittu kaltevuus on ilmoitettu teknisissä tiedoissa ja koneen tyyppikilvessä.



Älä käytä kallistushälytintä tasonilmaisimena. Kaltevuushälytys soi korissa vain koneen ollessa jyrkässä rinteessä.

Jos kallistushälytys kuuluu, kun puomi lasketaan, älä työnnä, käännä tai nosta puomia vaaka-suuntaan nähden. Siirrä kone vakaalle tasaiselle alustalle ennen tason nostamista.



## Turvallisuussäännöt

Jos kaltevuushälytys kuuluu, kun kori on nostettu, käytä sitä erittäin varovasti. Merkkivalo syttyy, jos kone ei ole vaakasuorassa ja sivusiirtotoiminto yhteen tai molempiin suuntiin ei toimi. Vakauta puomin sijainti kaltevuuteen nähden alla esitetyllä tavalla. Noudata puomin laskuun liittyvää menetelmää ennen koneen siirtämistä tukevalle, tasaiselle alustalle. Älä käännä puomia samalla kun sitä lasketaan.

**Jos kaltevuushälytys kuuluu, kun kori on kohti rinteën nousevaa osaa:**

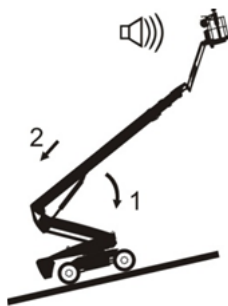

- 1 Laske pääpuomi alas.
- 2 Vedä pääpuomi sisään.

**Jos kaltevuushälytys kuuluu, kun taso on kohti rinteën laskevaa osaa:**

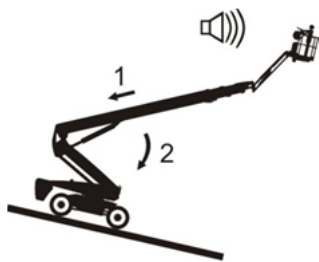

- 1 Vedä pääpuomi sisään.
- 2 Laske pääpuomi alas.

**Älä nosta puomia jos tuulennopeus voi ylittää 12,5 m/s. Jos tuulennopeus ylittää 12,5 m/s kun puomia nostetaan, laske puomi ja keskeytä koneen käyttö.**

Älä kasvata korin pinta-alaa tai kuormitusta. Suurempi tuulelle alttiina oleva pinta heikentää koneen vakautta.



Noudata äärimmäistä varovaisuutta ja hidasta nopeutta, kun konetta siirretään kori sisään vedettynä epäsäännöllisillä, epävakailla, likaisilla tai liukkailla pinnoilla tai lähellä oja ja kallioita.

Älä siirrä konetta lähelle epäsäännöllisiä, epävakaita pintoja tai muita vaarallisia tiloja, kun puomia nostetaan tai ojennetaan.



Varmista, että maaperä kestää käsikirjan teknisissä tiedoissa mainitun koneen painon. Älä käytä konetta mutaisella, jäisellä, liukkaalla, epätasaisella alustalla tai kuoppaisissa paikoissa.

Älä käytä konetta riippuvien kuormien nostamiseen; älä käytä sitä nosturina.

Älä käytä konetta kuormien nostamiseen korilla, eikä sitä saa käyttää hissinä.

Älä käytä konetta ihmisten siirtämiseen kerroksesta toiseen äläkä käytä sitä hissinä.

Älä käytä konetta riippuvien kuormien nostamiseen; älä käytä sitä nosturina.

Älä käytä konetta kuormien nostamiseen korilla, eikä sitä saa käyttää hissinä.

Älä käytä konetta ihmisten siirtämiseen kerroksesta toiseen, älä käytä sitä hissinä.

## Turvallisuussäännöt

Älä työnnä konetta tai mitään muuta kohdetta koneen puomilla.

Älä anna puomin päästä kosketuksiin lähellä olevien rakenteiden kanssa.

Älä kiinnitä puomia tai työkorja lähellä oleviin rakenteisiin.

Älä sijoita kuormia korin rakenteen ulkopuolelle.



Älä vedä tai työnnä mitään esinettä, joka on korin ulkopuolella.

Suurin sallittu manuaalinen jännitys – CE 400 N

Älä koskaan muuta MEWP:tä ilman Dinlignin kirjallista lupaa.

Älä muuta tai deaktivoi osia, jotka vaikuttavat koneen turvallisuuteen ja vakauteen.

Älä vaihda koneen vakauden kannalta tärkeitä osia komponenteilla, joilla on erilaiset painot tai tekniset tiedot.

Älä vaihda alkuperäisiä renkaita renkaisiin, joilla on erilaiset tekniset tiedot tai eri sarjanumero.

Älä vaihda renkaita alkuperäisellä vaahtomuovitäynteellä renkailla, joissa on sisäkumi. Renkaiden paino on tärkeä koneen vakauden kannalta.

Leveäprofiiliset renkaat tulee asentaa koneen valmistajan toimesta. Älä vaihda alkuperäisiä vakioenkaita malleihin, joissa on leveä profiili.

Älä muuta tai muokkaa työkorja ilman valmistajan kirjallista lupaa. Työkalujen ja muiden materiaalien tukemiseen tarkoitettujen kiinnikkeiden kiinnittäminen koriin, jalkalaudalle tai korin kaiteeseen lisää korin tai kuorman painoa ja pinta-alaa.



Älä aseta tai kiinnitä painoja tai kuormia, jotka työntyvät koneen mistään osasta.



Älä sijoita tikkaita tai telineitä työtason sisään tai mitään koneen osaa vasten.

Älä kuljeta laitteita ja materiaaleja, jos kuormaa ei ole jaettu asianmukaisesti ja jos korissa oleva henkilökunta ei voi hallita sitä turvallisissa olosuhteissa.

Älä käytä konetta liikkuvalla alustalla tai liikkuvassa ajoneuvossa.

Varmista, että kaikki renkaat ovat hyvässä kunnossa, että sisärenkaiden rengaspaineet ovat sopivat ja että lukkomutterit on kiristetty oikein.

Älä käytä korissa olevia ohjaimia korin vapauttamiseen, jos se on millään tavalla kiinni tai jumissa viereiseen rakenteeseen, joka estää sen normaalin liikkumisen. Kaikkien työntekijöiden on poistuttava korista ennen kuin yrittävät vapauttaa sen käyttämällä maassa olevia ohjaimia.

## Turvallisuussäännöt

### ▲ Rinteissä liikkumisen aiheuttama vaara

Älä siirrä konetta rinteessä, joka ylittää koneen nousulle, laskulle ja sivuttaisliikkeelle vahvistetut enimmäisrajat. Kaltevuusraja koskee vain sisään vedetyssä asennossa olevia koneita.

#### Kaltevuuden enimmäisraja

Suurin kaltevuus alaspäin ajoon	16,7°	(30 %)
Suurin kaltevuus ylöspäin	16,7°	(30 %)
Suurin kaltevuus käytölle	14°	(25 %)

Huomautus: kaltevuusraja riippuu maaperän olosuhteista ja edellyttää riittävää pitoa. Katso kohtaa käyttöohjeen luvusta, joka koskee koneen siirtoa rinteessä.

### ▲ Putoamisvaara



Korissa olevien työntekijöiden on käytettävä turvavyötä tai valjaita voimassa olevien kansallisten määräysten mukaisesti. Kiinnitä turvaköysi korissa oleviin kiinnikkeisiin, jotka on merkitty viereiseen kaavioon.



Älä istu, seiso tai kiipeä korin kaiteilla. Säilytä aina vakaa asento korin jalkalaudalla.

Älä kiipeä alas korista, jos se on ylhäällä.

Pidä korin jalkalevy puhtaana roskista.

Laske turvatanko tai sulje sisäänkäynnin portti ennen kuin käytät koria.

Älä nouse koriin ja nouse sieltä, kun se on ylhäällä.

### ▲ Törmäysvaara

Ole varovainen puhtaan näkyvyyden ja kuolleiden kulmien tilanteissa ajon aikana tai miestyön aikana.

Ota huomioon puomin sijainti tai ryömintä kääntörenkaan käännön aikana.

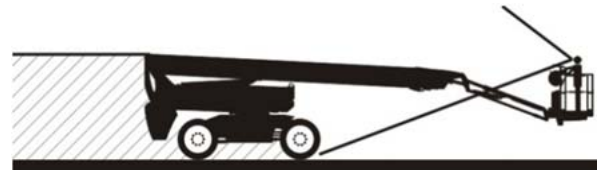

Tarkista työalue varmistaaksesi, ettei korkealla ole esteitä tai muita mahdollisia vaaroja.



Ole äärimmäisen varovainen tarttuessasi työtason kaiteeseen välttääksesi puristusvaaran.

Seuraavassa kuvassa ovat sauvat, joista voi ottaa otteen suojaamaan vapaita käsiä puristusvaaralta. Muihin sauvoihin tarttuminen on kielletty.

## Turvallisuussäännöt

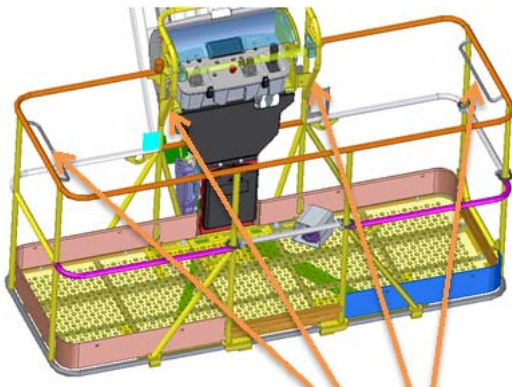

Sauvat suojaavat käsiä vaaroilta

Työntekijöiden tulee noudattaa työnantajan ja työpaikan antamia ohjeita ja voimassa olevia kansallisia turvallisuusmääräyksiä korkealta putoamiselta suojautuvien henkilönsuojainten käytöstä.

Noudata aina suuntanuolia ja värikoodeja korin ohjaimissa sekä alustassa ja elimissä sivusiirto- ja ohjaustoiminnoissa.



Älä laske puomia, jos sen alla olevalla alueella on ihmisiä tai esteitä.



Vähennä siirtonopeutta alustan, liikenteen, rinteiden, työntekijöiden läsnäolon tai muiden tekijöiden mukaan, jotka voivat aiheuttaa törmäyksiä.

### ⚠ Henkilövahinkojen vaara

Käytä konetta aina hyvin tuulettetussa tilassa välttääksesi häikämyrkytysriskin.

Älä käytä konetta, jos siinä on öljy- tai ilmavuoto. Hydrauli- tai ilmavuodot voivat aiheuttaa ihovammoja ja palovammoja.

Kosketus missä tahansa osastossa olevien osien kanssa voi aiheuttaa vakavia henkilövahinkoja. Vain huoltoon pätevät työntekijät saavat päästä koteloihin. Pääsy näihin koteloihin vain käyttöä edeltävien tarkastusten aikana. Kaikkien koteloiden on pysyttävä suljettuina ja lukittuina koneen käytön aikana.

### ⚠ Räjähdys- ja tulipalovaara

Älä käynnistä moottoria jos paikalla on nestekaasun hajua tai jäämiä, polttoainetta, dieseliä tai muita räjähtäviä aineita.

Älä lisää koneeseen polttoainetta, jos sähkömoottori on laitettu päälle.

Tankkaa konetta vain hyvin tuulettetulla alueella ja kaukana kipinöistä, liekeistä ja palavista savukkeista.

Älä käytä konetta vaarallisessa ympäristössä, kaasun tai syttyvien tai räjähdysvaarallisten aineiden läheisyydessä tai alueilla, joissa on räjähdysvaarallinen ilmapiiri.

### ⚠ Viallisen koneen aiheuttamat vaarat

Älä käytä vaurioituneita tai viallisia koneita.

Suorita koneen yksityiskohtainen tarkastus ennen käyttöä ja testaa kaikki toiminnot ennen jokaista työvuoroa. Merkitse ja poista vaurioituneet tai vialliset koneet välittömästi käytöstä.

Varmista, että huoltotarkastukset on suoritettu tässä käsikirjassa ja kyseisessä DINGLI-huoltokäsikirjassa kuvatulla tavalla.

## Turvallisuussäännöt

Varmista, että kaikki tarrat ovat paikalla ja luettavissa.

Varmista, että käyttöopas, turvallisuutta ja vastuuta koskevat käsikirjat ovat ehjät, luettavissa ja sijoitettu turvallisesti koneen kyseiseen säiliöön.

### ▲ Li-akkuun liittyvät vaarat

Korkeajännitevaara, sähköisku.

Mahdollinen vakava loukkaantuminen tai hengenvaara

Käyttäjät eivät saa purkaa mitään osia tai tehdä korjauksia.

On erittäin suositeltavaa käyttää erityistä laturia akun lataamiseen.

Älä oikosulje akkua kytkemällä positiivista ja negatiivista napaa suoraan.

Älä lyö akkua, vältä voimakkaita iskuja, tärinää tai akun puristamista.

Älä yritä purkaa akkua millään tavalla äläkä aseta akkua veteen, happamiin, emäksisiin tai suolapitoisiin nesteisiin tai sadeveteen.

Aseta se pitkäaikaista säilytystä varten viileään ja kuivaan ympäristöön ja lataa se täyteen kolmen kuukauden välein.

### ▲ Kansalliset liikennesäännöt

Noudata kansallisia liikennesääntöjäsi.

### ▲ Työalueeseen liittyvät vaarat

Älä käytä konetta ympäristön lämpötilassa alle -20 °C tai yli 40 °C. Jos haluat käyttää muissa ympäristön lämpötiloissa, ota yhteyttä valmistajaan.

Älä käytä konetta räjähdysalttiissa ympäristössä.

Älä käytä konetta, jos ympäristövalaistus ei takaa riittävää näkyvyyttä tehtäessä töitä tai liikuttamista turvallisissa olosuhteissa.

Älä käytä konetta, jos joku on koneen toiminta-alueella ja sen välittömässä läheisyydessä.

### ▲ Palovammojen vaara

Akut sisältävät happoa. Käytä aina suojavaatetusta ja -laseja työskennellessäsi akkujen kanssa.

Älä läikytä akkuhappoa ja vältä kosketusta sen kanssa. Neutraloi hapon vuotaminen akuista ruokasoodalla ja vedellä.

Älä yritä purkaa akkua millään tavalla äläkä aseta akkua veteen, happamiin, emäksisiin tai suolapitoisiin nesteisiin tai sadeveteen.

### Lukitse jokaisen käytön jälkeen

- 1 Tunnista turvallinen pysäköintialue tasaisella ja vakaalla alustalla, jossa ei ole esteitä ja liikennettä.
- 2 Vedä kori sisään ja laske se alas.
- 3 Kohdista torni trukin akselin kanssa.
- 4 Käännä maaohjauspaneelin avainkytkin asentoon OFF (O) ja irrota avain, jotta asiattomat henkilöt eivät käytä konetta.

## Selite

### Selite

Näkymä vasemmalta sivulta

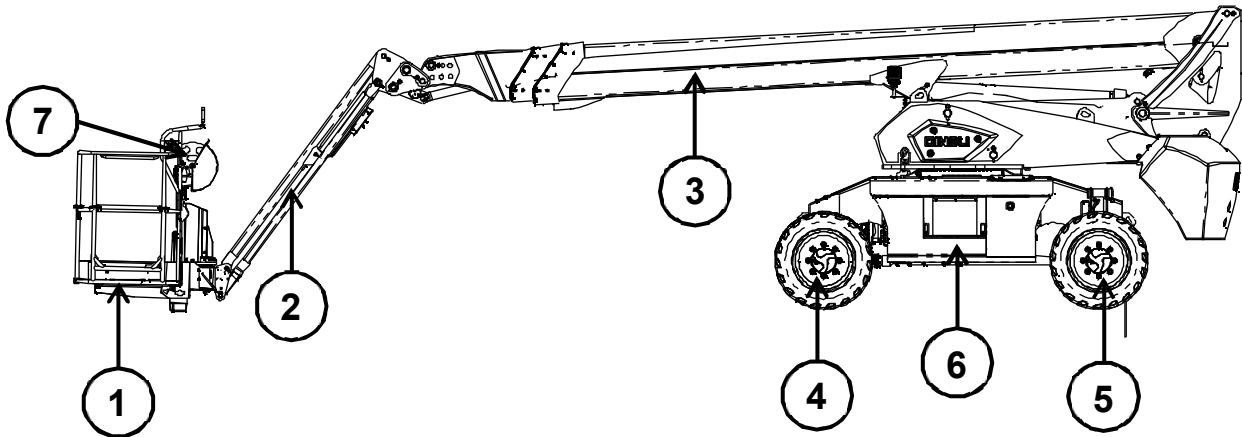

Näkymä ylhäältä

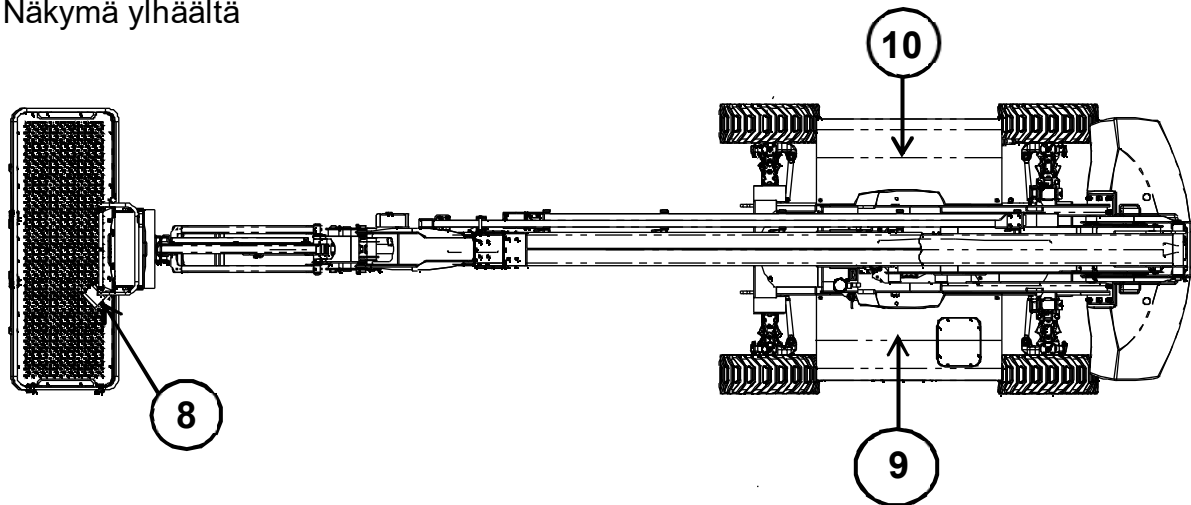

1 - Työkori

2 - Nostupuomi

3 - Pääteleskooppiuomi

4 - Taka-akseli

5 - Etuakseli

6 - Maaohjauspaneeli

7 - Korin ohjauspaneeli

8 - Polkimella toimiva aktivointikytkin

9 - Akkutila

10 - Säiliötila

**Kilvet ja tarrat (vakiokorilla)**

Lue ja ymmärrä kaikki kilvet ja tarrat. Älä käytä konetta, josta OHJEKILVET TAI TARRAT VAARA, VAROITUS, HUOMIO TAI OHJEET PUUTTUVAT TAI OVAT LUKUKELVOTTOMIA. Vaihda kyltit ja tarrat, jos ne ovat vaurioituneet, puuttuvat tai lukukelvottomia.

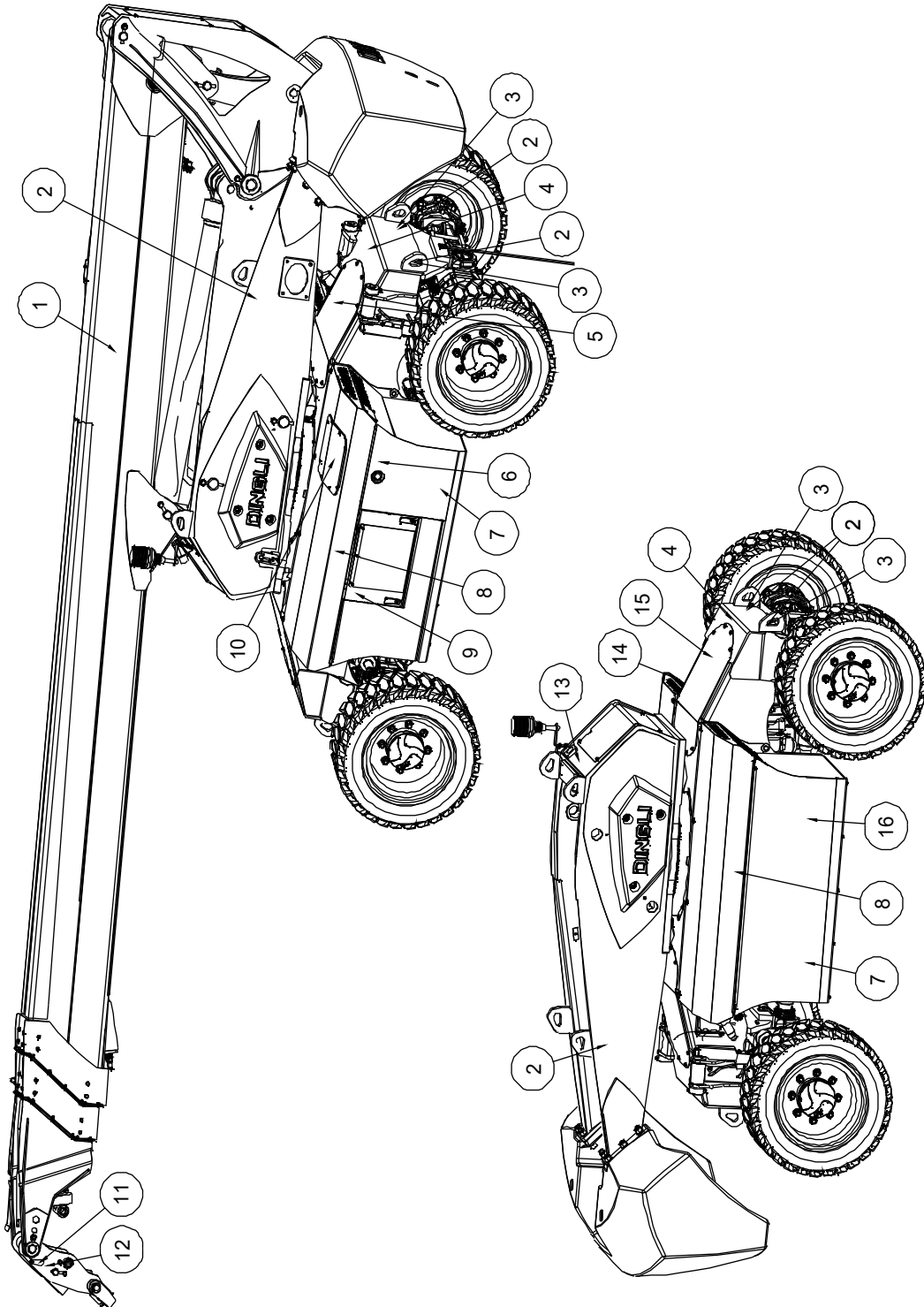

# Tarrat

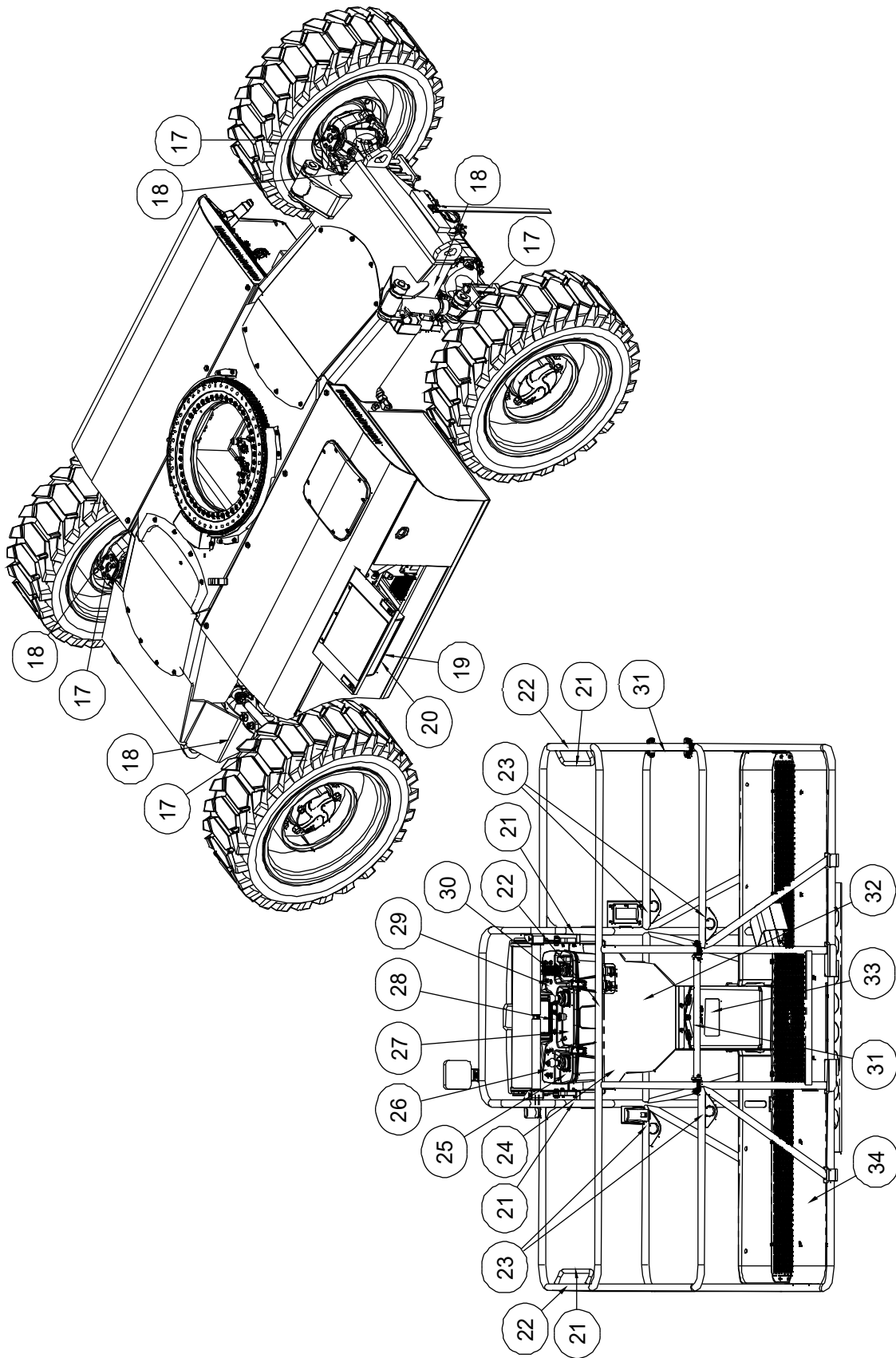



① 09630074

# BT22BERT

⑥ 09310367



⑦ 09610066

## BT22BERT

⑬ 09410048



⑰ 09340070



⑳ 09440212



㉓ 09140040



㉗ 09140041

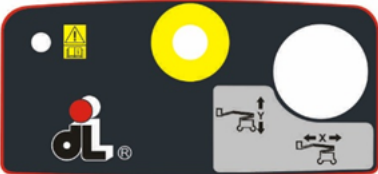

㉚ 09140042



㉛ 09340001

**NOTICE**

KEEP THE OPERATION AND SAFETY MANUAL WITH THE MACHINE

② 09320014



⑧ 09910085

**DINGLI 22m**

Max. Working Height

⑨ 09410151



⑫ 09330004



⑱ 09410139



㉔ 09440037

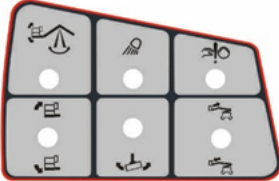

㉚ 09440041

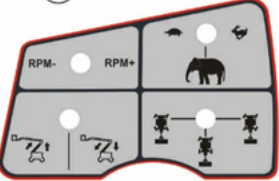

㉞ 09440455

DANGER

ELECTROCUTION HAZARD

- THIS MACHINE IS NOT INSULATED.
- MAINTAIN A CLEARANCE OF AT LEAST 10 FEET (3 METERS) BETWEEN ANY PART OF MACHINE OR LOAD AND ANY ELECTRICAL LINE OR APPARATUS CARRYING UP TO 50,000 VOLTS.
- ONE FOOT ADDITIONAL CLEARANCE IS REQUIRED FOR EVERY ADDITIONAL 10,000 VOLTS OR LESS.
- ALLOWANCES MUST BE MADE FOR OPERATOR ERROR, MACHINE DEFLECTION AND ELECTRICAL LINE SWAYING.
- DEATH OR SERIOUS INJURY WILL OCCUR FROM CONTACT OR BEING TOO CLOSE TO ELECTRICAL LINES.

**DAILY CHECK LIST**

1. CHECK TYRES AND THEIR CONDITION.
2. CHECK BOOM AND KILLER CUT-OUT SWITCHES.
3. CHECK SAFETY PROTECTION ITEMS.
4. CHECK ALL OPERATIONS FOR MALFUNCTION.
5. CHECK BRAKES.
6. ENSURE THAT OPERATION AND SAFETY MANUAL IS WITH THE MACHINE.
7. DO NOT OPERATE A MALFUNCTIONING MACHINE.
8. CHECK THE MAXIMUM OPERATING SLOPE.



DO NOT LEAN AGAINST MACHINE



DO NOT STAND ON MACHINE



DO NOT CLIMB ON MACHINE



4000 MAX



12.5km/h MAX

③ 09310366



④ 09410117



⑤ 09310251

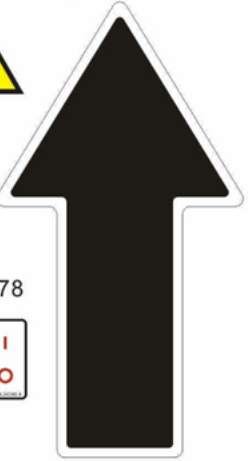

⑩ 09310252



⑪ 09330002



⑭ 09310078

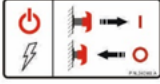

⑲ 09410138



㉑ 09410138



㉕ 09140045



㉙ 09310250

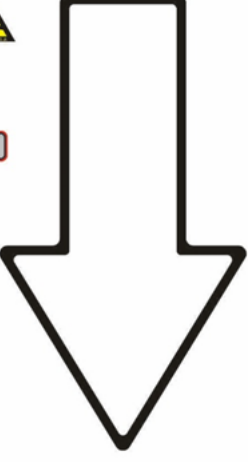

㉜ 09440455

DANGER

ELECTROCUTION HAZARD

- THIS MACHINE IS NOT INSULATED.
- MAINTAIN A CLEARANCE OF AT LEAST 10 FEET (3 METERS) BETWEEN ANY PART OF MACHINE OR LOAD AND ANY ELECTRICAL LINE OR APPARATUS CARRYING UP TO 50,000 VOLTS.
- ONE FOOT ADDITIONAL CLEARANCE IS REQUIRED FOR EVERY ADDITIONAL 10,000 VOLTS OR LESS.
- ALLOWANCES MUST BE MADE FOR OPERATOR ERROR, MACHINE DEFLECTION AND ELECTRICAL LINE SWAYING.
- DEATH OR SERIOUS INJURY WILL OCCUR FROM CONTACT OR BEING TOO CLOSE TO ELECTRICAL LINES.

**DAILY CHECK LIST**

1. CHECK TYRES AND THEIR CONDITION.
2. CHECK BOOM AND KILLER CUT-OUT SWITCHES.
3. CHECK SAFETY PROTECTION ITEMS.
4. CHECK ALL OPERATIONS FOR MALFUNCTION.
5. CHECK BRAKES.
6. ENSURE THAT OPERATION AND SAFETY MANUAL IS WITH THE MACHINE.
7. DO NOT OPERATE A MALFUNCTIONING MACHINE.
8. CHECK THE MAXIMUM OPERATING SLOPE.



DO NOT LEAN AGAINST MACHINE



DO NOT STAND ON MACHINE



DO NOT CLIMB ON MACHINE



4000 MAX



12.5km/h MAX

④ 09410118



⑮ 09310250

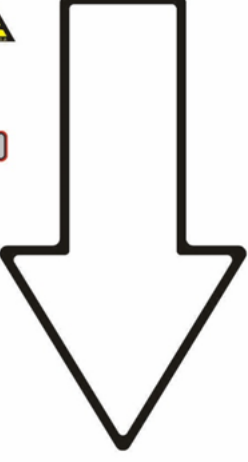

⑯ 09310213



⑰ 09310364



⑱ 09410139



㉒ 09410138



㉖ 09140045



㉘ 09310213



㉙ 09310213



㉚ 09440332



㉛ 09340041



㉜ 09440455



㉝ 09340016



㉞ 09440455



㉟ 09340001



# CAPACITY 320kg/454kg

## Tarrat

Nro.	Osanro	Kuvaus	Määrä	Huomaus
1	09630074	Tarra, merkintä – BT22BERT	1	
2	09320014	Tarra, ohjeet – nostopiste	6	
3	09310366	Tarra, ohjeet – kiinnityspiste	4	
4	09410117	Tarra, symbolit – puristumisvaara	2	
5	09310251	Tarra, ohjeet – musta nuoli eteenpäin	1	
6	09310367	Tarra, huomautus – tarkista hydrauliohjlyn taso	1	
7	09610066	Tarra, merkintä – BT22BERT	2	
8	09910085	Tarra, merkintä – 22 m	2	
9	09410151	Tarra, varoitus – hätäjärjestelmän ohittaminen	1	
10	09310252	Tarra, ohjeet – hydraulinen	1	
11	09330002	Tarra, ohjeita – heilurivarsi	1	
12	09330004	Tarra, ohjeita – vaakasuuntainen kohdistus	1	
13	09410118	Tarra, symbolit – käsien puristumisvaara	1	
14	09310078	Tarra, symbolit – päävirtakytkimen käyttö	1	
15	09310250	Tarra, ohjeet – valkoinen nuoli taaksepäin	1	
16	09410048	Tarra, symbolit – räjähdys-/palovaara	1	
17	09310364	Tarra, ohjeet – rasvan täyttöaukko	4	
18	09310213	Tarra, ohjeita – suurin sallittu pyöräkuorma 6 650 kg	4	
19	09410139	Tarra, symbolit – ruiskutusvaara	1	
20	09410138	Tarra, symbolit – räjähdys-/palovaara	1	
21	09340070	Tarra, symbolit – vapaan käden paikka	4	
22	09440212	Tarra, varoitus – puristumisvaara	3	
23	09340041	Tarra, merkintä – putoamissuojan kiinnityspiste	4	
24	09440332	Tarra, vaara – akselin vapautumisvaara	1	
25	09140040	Tarra, korin ohjauspaneeli	1	

**Tarrat**

<b>Nro.</b>	<b>Osanro</b>	<b>Kuvaus</b>	<b>Määrä</b>	<b>Huomautus</b>
26	09140037	Tarra, korin ohjauspaneeli	1	
27	09140041	Tarra, korin ohjauspaneeli	1	
28	09140045	Tarra, korin ohjauspaneeli	1	
29	09140039	Tarra, korin ohjauspaneeli	1	
30	09140042	Tarra, korin ohjauspaneeli	1	
31	09340016	Tarra, ohjeet – avaa/sulje	2	
32	09440455	Tarra, ohjeita – työalue	1	
33	09340001	Tarra, huomautus – säilytä käyttöohje koneen mukana	1	
34	09440456	Tarra, merkintä – kapasiteetti 320 kg / 454 kg	1	

## Tarrat

### Kilvet ja tarrat (3,9 metrin korilla)

Lue ja ymmärrä kaikki kilvet ja tarrat. Älä käytä konetta, josta OHJEKILVET TAI TARRAT VAARA, VAROITUS, HUOMIO TAI OHJEET PUUTTUVAT TAI OVAT LUKUKELVOTTOMIA. Vaihda kyltit ja tarrat, jos ne ovat vaurioituneet, puuttuvat tai lukukelvottomia.

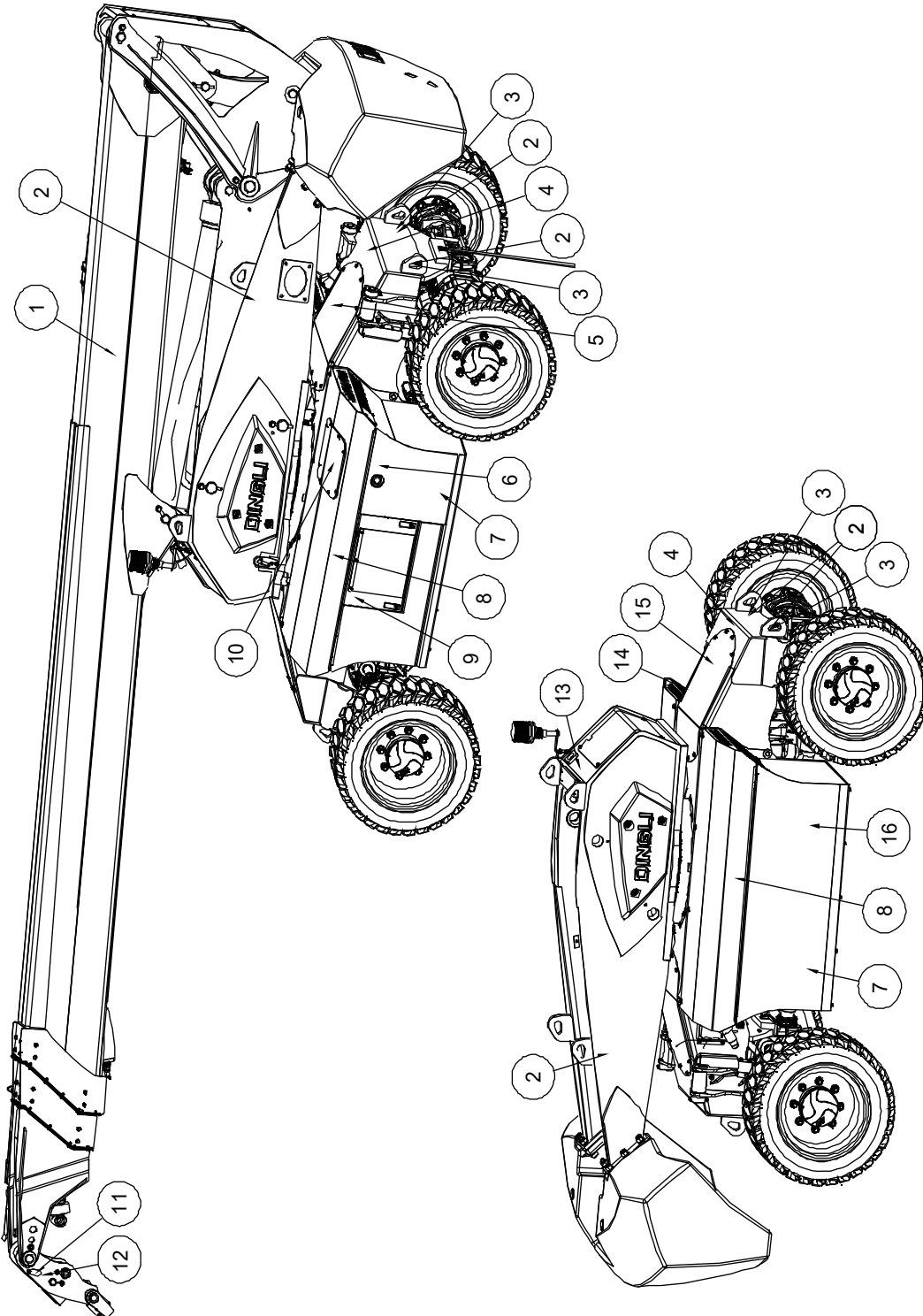

# Tarrat

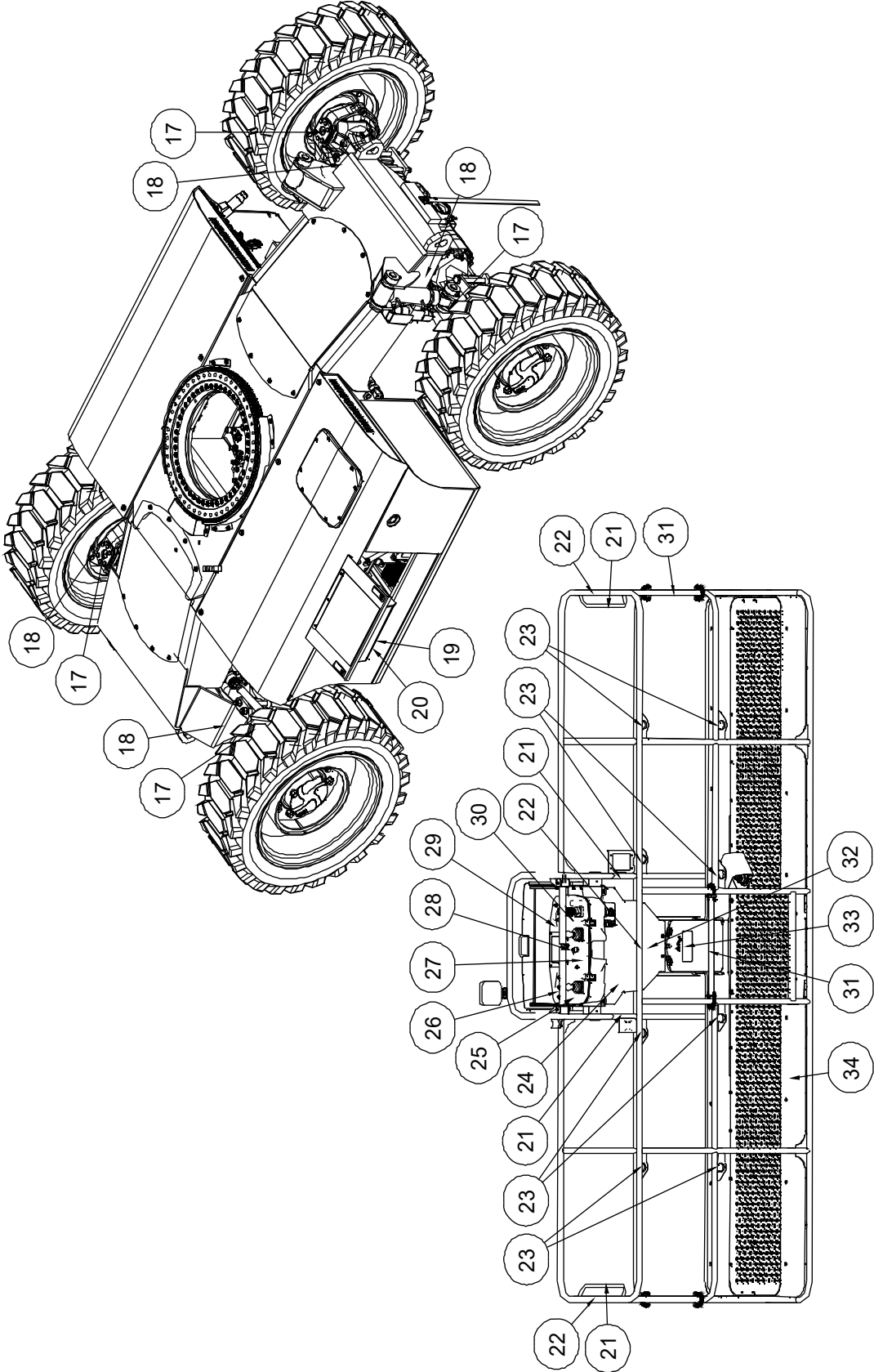

# Tarrat

① 09630074

# BT22BERT

② 09320014



③ 09310366



④ 09410117



⑤ 09310251

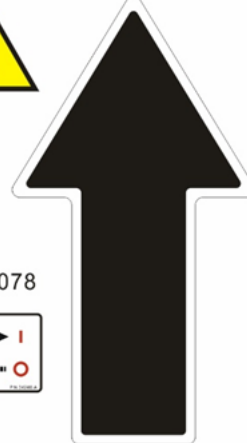

⑥ 09310367



⑧ 09910085



⑨ 09410151



⑩ 09310252



⑪ 09330002



⑦ 09610066

# BT22BERT

⑭ 09310078

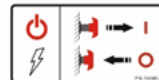

⑫ 09330004



⑬ 09410118



⑯ 09410048



⑰ 09310364



⑱ 09310213



⑲ 09410139



⑳ 09410138



⑮ 09310250

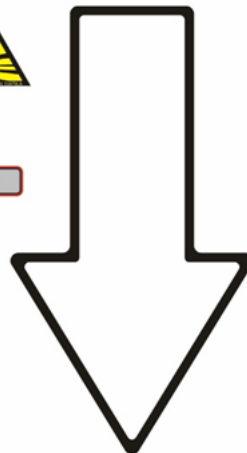

⑳ 09340070



㉒ 09440212



㉔ 09440332



㉘ 09140045



㉕ 09140040



㉖ 09140037



㉙ 09140039

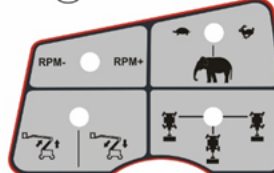

㉗ 09140041

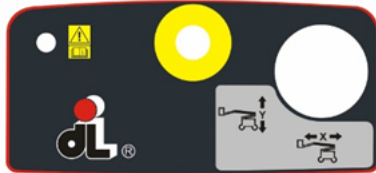

㉚ 09440477

**⚠ DANGER**

**ELECTROCUTION HAZARD**

- THIS MACHINE IS NOT INSULATED.
- MAINTAIN A CLEARANCE OF AT LEAST 30 FEET (9 METERS) BETWEEN ANY PART OF MACHINE OR LOAD AND ANY ELECTRICAL LINE OR APPARATUS CARRYING UP TO 50,000 VOLTS.
- ONE FOOT ADDITIONAL CLEARANCE IS REQUIRED FOR EVERY ADDITIONAL 30,000 VOLTS OR LESS.
- ALLOWANCES MUST BE MADE FOR OPERATOR ERROR, MACHINE DEFLECTION AND ELECTRICAL LINE SWAYING.
- DEATH OR SERIOUS INJURY WILL OCCUR FROM CONTACT OR BEING TOO CLOSE TO ELECTRICAL LINES.

**DAILY CHECK LIST**

- CHECK TYRES AND THEIR CONDITION.
- CHECK ROOM AND AXLE CUT-OUT SWITCHES.
- CHECK SAFETY PROTECTION ITEMS.
- CHECK ALL OPERATIONS FOR MALFUNCTION.
- CHECK BRAKES.
- ENSURE THAT OPERATOR AND SAFETY MANUAL IS WITH THE MACHINE.
- DO NOT OPERATE A MALFUNCTIONING MACHINE.
- CHECK THE MAXIMUM OPERATING SLOPE.

**BT22BERT**

㉛ 09140042



㉜ 09340016

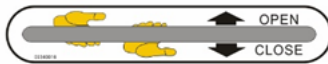

㉝ 09340001

**NOTICE**  
KEEP THE OPERATION AND SAFETY MANUAL WITH THE MACHINE

㉞ 09440384

# CAPACITY • 272kg

**Tarrat**

Nro.	Osanro	Kuvaus	Määrä	Huomautus
1	09630074	Tarra, merkintä – BT22BERT	1	
2	09320014	Tarra, ohjeet – nostopiste	6	
3	09310366	Tarra, ohjeet – kiinnityspiste	4	
4	09410117	Tarra, symbolit – puristumisvaara	2	
5	09310251	Tarra, ohjeet – musta nuoli eteenpäin	1	
6	09310367	Tarra, huomautus – tarkista hydraulioöljyn taso	1	
7	09610066	Tarra, merkintä – BT22BERT	2	
8	09910085	Tarra, merkintä – 22 m	2	
9	09410151	Tarra, varoitus – hätäjärjestelmän ohittaminen	1	
10	09310252	Tarra, ohjeet – hydraulinen	1	
11	09330002	Tarra, ohjeita – heilurivarsi	1	
12	09330004	Tarra, ohjeita – vaakasuuntainen kohdistus	1	
13	09410118	Tarra, symbolit – käsien puristumisvaara	1	
14	09310078	Tarra, symbolit – päävirtakytkimen käyttö	1	
15	09310250	Tarra, ohjeet – valkoinen nuoli taaksepäin	1	
16	09410048	Tarra, symbolit – räjähdys-/palovaara	1	
17	09310364	Tarra, ohjeet – rasvan täyttöaukko	4	
18	09310213	Tarra, ohjeita – suurin sallittu pyöräkuorma 6 650 kg	4	
19	09410139	Tarra, symbolit – ruiskutusvaara	1	
20	09410138	Tarra, symbolit – räjähdys-/palovaara	1	
21	09340070	Tarra, symbolit – vapaan käden paikka	4	
22	09440212	Tarra, varoitus – puristumisvaara	3	
23	09340041	Tarra, merkintä – putoamissuojan kiinnityspiste	8	
24	09440332	Tarra, vaara – akselin vapautumisvaara	1	
25	09140040	Tarra, korin ohjauspaneeli	1	

**Tarrat**

<b>Nro.</b>	<b>Osanro</b>	<b>Kuvaus</b>	<b>Määrä</b>	<b>Huomautus</b>
26	09140037	Tarra, korin ohjauspaneeli	1	
27	09140041	Tarra, korin ohjauspaneeli	1	
28	09140045	Tarra, korin ohjauspaneeli	1	
29	09140039	Tarra, korin ohjauspaneeli	1	
30	09140042	Tarra, korin ohjauspaneeli	1	
31	09340016	Tarra, ohjeet – avaa/sulje	2	
32	09440477	Tarra, ohjeita – työalue	1	
33	09340001	Tarra, huomautus – säilytä käyttöohje koneen mukana	1	
34	09440384	Tarra, kapasiteetti 272 kg	1	



**Tekniset tiedot****Koneen tekniset tiedot**

<b>Mitat kuljetusasennossa</b>	
Kokonaispituus (kuljetuksessa)	7,25 m (vakio) 10,99 m (3,9 m optio)
Kokonaisleveys (kuljetuksessa)	2,5 m
Kokonaiskorkeus (kuljetuksessa)	2,7 m (vakio) 2,65 m (3,9 m optio)
<b>Nimelliskuorma</b>	
Nimelliskuormitus (ei tiukka/tiukka)	320 kg / 454 kg (vakio) 272 kg (3,9 m optio)
Suurin sallittu henkilömäärä	3 (vakio) 2 (3,9m optio)
<b>Korin mitat</b>	
Korin pituus	2,44 m (vakio) 3,9 m (3,9 m optio)
Korin leveys	0,9 m
<b>Toimintamitat</b>	
Korin enimmäiskorkeus	20,6 m
Suurin työskentelykorkeus	22,6 m
Suurin vaakasuuntainen ulottuvuus (ei tiukka/tiukka)	16,68 m / 15,61 m
Suurin toimintasäde (ei tiukka/tiukka)	17,28 m / 16,21 m
Puomin suurin nostokulma	70°
Puomin suurin laskukulma	-3°
Vähimmäiskääntösäde sisä-/ulkokehä	1,65 m / 2,62 m
Suurin nousukulma (kuljetusasennossa)	30 %
Suurin kaltevuus	X-5°, Y-5°
Kääntöpöydän pyörytys	360° (jatkuva)
Alustan kierto	180°
Kärkipuomin nostokulma	135°
<b>Peräosan kääntö</b>	1,19 m
<b>Akseliväli</b>	2,4 m

## Tekniset tiedot

<b>Koneen kokonaispaino</b>	13 300 kg
<b>Maavara</b>	0,28 m
<b>Akku</b>	
Tyyppi	litiumakku
Kapasiteetti	420 Ah
Nimellisjännite	80 V
<b>Renkaat ja vanteet</b>	
Tyyppi	Vaahdolla täytetty rengas ja vanne
Malli	315/55D-20
Ulkohalkaisija	848 mm
Leveys	319 mm
Renkaan kosketuspaine	2 015 kPa
Huomautus: renkaan kosketuspaineen arvo on vain viitteellinen, ja se koostuu monista tekijöistä, kuten renkaan materiaalista, päällysteen epätasaisuudesta, koneen asennosta ja lämpötilasta.	
<b>Ilmamelupäästö</b>	
Suurin äänitaso korissa	<70dB
<b>Tärinäarvo</b>	<2,5 m/s <sup>2</sup>

## Suorituskykymäärittäminen

Ajonopeus (puomi ajoasennossa, korkea kantama) (km/h)	6
Ajonopeus (puomi nostettu tai pidennetty) (km/h)	1.1
Puomin nosto (s)	60~75
Puomin lasku (s)	55~70
Siirto oikealle ja vasemmalle (täysin sisään vedettynä) (s)	130~160
Teleskoopin pidennys (s)	48~55
Teleskooppi sisäänveto (s)	48~55
Kärkipuomin nosto (s)	24~36
Kärkipuomin lasku (s)	22~34
Korin kiertäminen R & L (s)	10~15

## Tekniset tiedot

### Koneen suunta nopeustestejä tehtäessä

**Nosto:** Puomi sisäänvedettynä. Teleskooppi sisäänvedettynä. Nosto ylös, kirjaa aika, lasku, kirjaa aika. Tulos tulee olemaan erilainen kun puomi on täysin ojennettu.

**Kääntö:** Puomi yläasennossa. Teleskooppi sisäänvedettynä. Käännä kääntöpöytä ääriasentoon, kirjaa aika. Käännä vastakkaiseen suuntaan, kirjaa aika. Teleskooppi jatkettuna, toista yllä oleva.

**Teleskooppipuomi:** puomi täysin ylhäällä, teleskooppipuomi sisäänvedettynä, teleskooppipuomi ulkona, kirjaa aika. Teleskooppi sisään ja kirjaa aika.

**Ajo:** testi suoritetaan tasaisella alustalla. Ajovalintakytkin tulee asettaa suuren nopeuden tilaan. Aloita noin 8 m lähtöpisteestä, jotta yksikkö on maksiminopeudella testin alkaessa. Tulokset tulee kirjata 60 metrin matkalle. Aja eteenpäin, kirjaa aika. Ajo taaksepäin, kirjaa aika.

**Ajaminen (vaakataso yläpuolella):** testi tulee tehdä tasaisella alustalla. Ajovalintakytkin tulee asettaa hitaalle nopeudelle. Tämä varmistaa, että kytkimet toimivat kun puomi on yli vaakataso. Tulokset tulee kirjata 15 metrin matkalta. Aja eteenpäin, kirjaa aika. Aja taaksepäin, kirjaa aika.

**Korin kierto:** korin vaakatasossa ja täysin käännettynä toiseen suuntaan. Kierrä vastakkaiseen suuntaan, kirjaa aika. Kierrä toiseen suuntaan, kirjaa aika.

**Kärkipuomi:** työkori vaakatasossa ja keskitetty puomin kanssa. Aloita kärkipuomi alhaalla. Kärkipuomi ylös kirjaa aika. Kärkipuomi alas, kirjaa aika.

### Testimuistiinpanot

- 1 Sekuntikello tulee käynnistää toiminnolla, ei ohjaimella tai kytkimellä.
- 2 Ajotestitulokset vastaavat 315/55D-20-renkaita.
- 3 Kaikki nopeustestit ajetaan korista. Nämä nopeudet eivät vastaa maaohjaustoimintoa.
- 4 Koriohjaimen nopeuden säätönappi on käännettävä nopeaan asentoon.
- 5 Toimintanopeudet voivat vaihdella kylmän, paksun hydraulioöljyn vuoksi. Testi tulee suorittaa öljyn lämpötilan ollessa yli 38 °C.
- 6 Jotkut virtauksen ohjaustoiminnot eivät ehkä toimi, kun nopeudensäätönappi on napsautettu ryömintäasentoon.

### Öljyn ja jäähdytysnesteen kapasiteettitaulukko

kohde	Nimi	tyyppi	Määrä	Huomautus
1	Pyörän alennusvaihteen öljy		kohtalainen	
2	tasauspyörästäön öljy		kohtalainen	
3	rasvaa tai öljyä pyörievien osien voiteluun		kohtalainen	katso luku voitelu

## Tekniset tiedot

kohde	Nimi	tyyppi	Määrä	Huomautus
4	Hydrauliikkaöljy	L-HM46	145 l	Täytä hydraulisäiliö öljyllä asiakkaan käsken mukaan. Mutta hydraulisäiliö täytetään L-HM46:lla ilman erityistä käskyä. Huomio, asiakkaan tulee vahvistaa öljyn vaihto paikallisen ympäristön mukaan

### Hydraulijärjestelmän tekniset tiedot

<b>Toimintopumppu</b>	
Tyyppi	Vaihtuvatilavuuksinen mäntäpumppu
Nimelliskäyttöpaine	265 bar
Tilavuus kierrosta kohti	28 cc
<b>PVG</b>	
Toiminnon pääpurkautumispaine	300 bar
Pääteleskooppiuomin ojennuspaineen asetus	160 bar
Pääteleskooppiuomin sisäänvetopaineen asetus	200 bar
Nostopaineen asetus	240 bar
Laskupaineen asetus	135 bar
Pyörityspaineen asetus	120 bar
Kärkipuomin nostovaaituksen paineen asetus	240 bar
Kärkipuomin laskuvaaituksen paineen asetus	200 bar
Työkorin venttiilin paineen asetus	220 bar
<b>Korin ohjausventtiili</b>	
Työkorin kääntöpaineen asetus	140 bar
Kärkipuomin laskun paineen asetus	160 bar
<b>Hydraulisäiliö</b>	
Maksimikapasiteetti	165 l
<b>Apupumppuyksikkö</b>	
Malli	ET135AK/X0 100/1,7 S 819
Iskutilavuus	1,7 cc

**Työalue (vakioalustalla)**

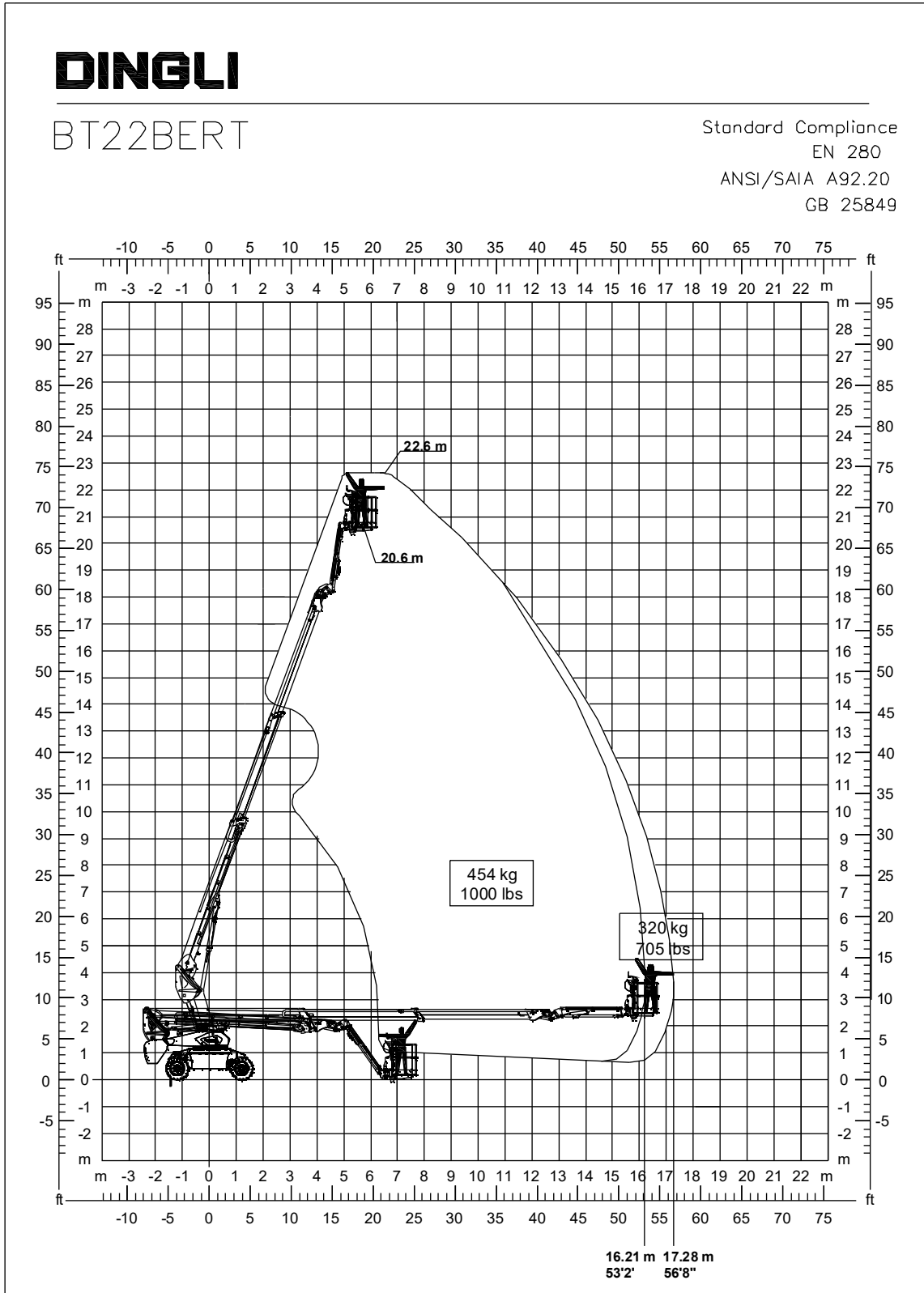

## Tekniset tiedot

### Työalue (3,9 metrin alustalla)

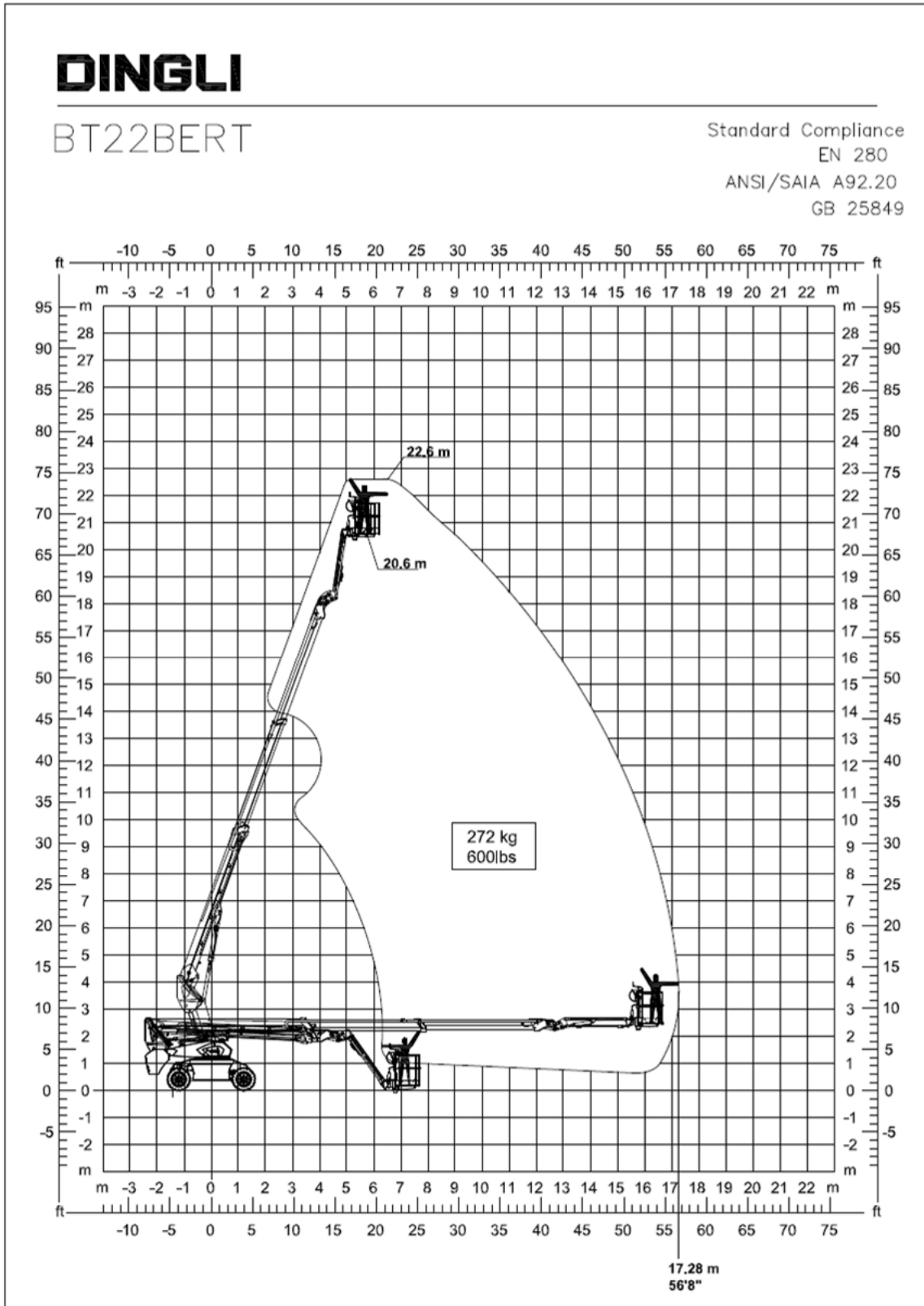

## Maaohjauspaneeli

Maaohjauspaneelia on yleensä käytettävä korin ohjaamiseen varastointia ja käyttötöstejä varten. Maaohjauspaneelia voidaan käyttää hätätilanteessa pelastamaan henkilö, joka ei pysty liikkumaan korissa. Kun maaohjauspaneeli aktivoidaan, korin hallintalaitteet poistuvat käytöstä hätäpysäytystoimintoa lukuun ottamatta.

Maassa oleva ohjauspaneeli on sijoitettu irrotettavaan tilaan, joka on sijoitettu nostimen vasempaan laitaan lähellä hydraulisäiliötä. Irrota se painamalla molempia kahvoja, avaten painamalla lukkoa alla kuvatulla tavalla ja nostamalla sitten kotelo.

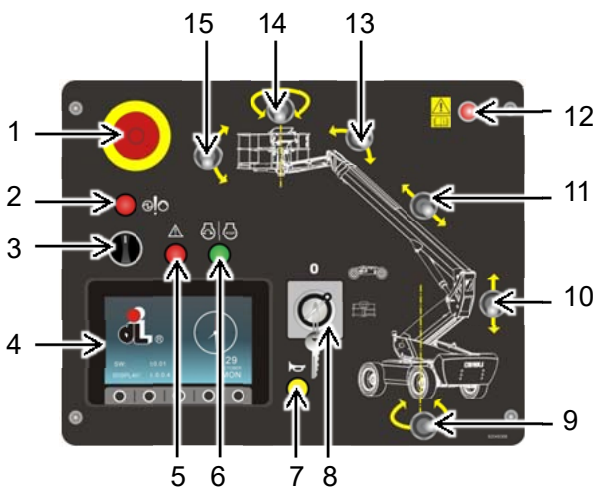
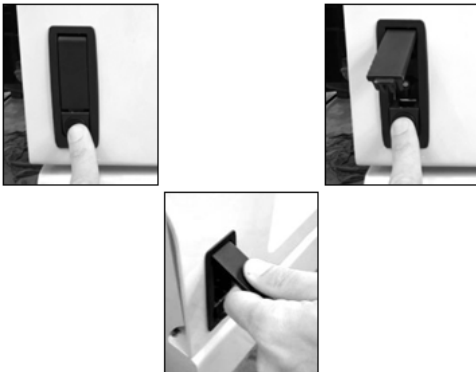

- 1 Punainen hätäpysäytyspainike  
Paina punaista hätäpysäytyspainiketta

kaikkien toimintojen pysäyttämiseksi ja järjestelmän sammuttamiseksi. Aktivoi kone vetämällä punainen hätäpysäytyspainike ON-asentoon kääntämällä sitä myötäpäivään.

- 2 Apuvirtalähteen painike

Käytä apuvirtalähdettä, jos päävirtalähteessä (pumpun moottori) on vika.

Aktivoi apuvirtalähde painamalla painiketta ja aseta sitten työkori turvtilaan.

- 3 Liikkumisen estopainike

**Jos haluat ottaa hydrauliset liikkeet käyttöön maaohjauspaneelistä, käännä avainta myötäpäivään ja pidä se tässä asennossa.**

- 4 Diagnostiikkapaneeli



Tämä paneeli sisältää perustiedot trukin toiminnan valvonnasta. Käytävissä olevat sivut ja vaihtoehdot näkyvät näytön alaosassa [A] ja niitä ohjataan vastaavilla alla olevilla painikkeilla [B].

### Pääsivu

yläkaistale näyttää

- hälytyksen merkkivalo
- ohjaustavan valinnan merkkivalo
- käsijarrun merkkivalo

## Ohjaimet

- työvalojen merkkivalo
- tasauspyörästäön lukon merkkivalo
- liikenopeuden valitsimen merkkivalo: hidas/nopea
- ohjainvalinnan merkkivalo; maa/kori.

Keskikaista esittää:

- moottorin kierroslukumittari vasemmalla, 0-6000 krs/min
- Kuormanvalvontatoiminto päälle/pois, jännite ja akun kapasiteetin prosenttiosuus.
- moottorin kierroslukumittari vasemmalla, 0-4000 krs/min.



Alapalkissa näkyvät tiedot sivuista, joilta voi tutustua:

- moottorin dataliitäntä (kierrosluku, lämpötila ja käyttömoottorin ja pumppumoottorin virta, käyttömoottorin ja pumppumoottorin kierrosluvun asetus, järjestelmän jännite)
- käyttötiedot (puomin kulmakaltevuus, jatkopuomin kulmakaltevuus, JIB-puomin kulmakaltevuus, työlavan kallistus, nostimen kallistus vaakatasolla, työlavalla mitattu kuorma)
- valintojen asetukset (kortin turvajärjestelmän aktivointi/deaktivointi, siirtotilan aktivointi/deaktivointi)



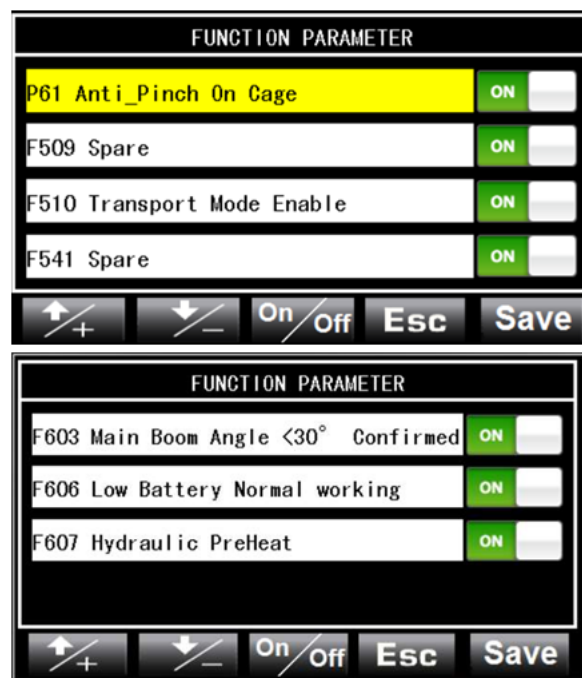

Asetuskäyttöliittymään voi siirtyä painamalla asetuspainiketta ja pitämällä sitä painettuna yhden sekunnin ajan. Valinnainen toiminto voidaan kytkeä päälle tai pois päältä ilman salasanaa asetusliittymään siirtymisen jälkeen. Menettelyt ovat seuraavat:



- A Painamalla  tai  valitaan kohde erikseen. Esimerkiksi "P61 Puristukseen jäämisen esto päällä portissa", "F510 Kuljetustapa käytössä" ja "F600 pääpuomi vedetty kokonaan sisään". Valittu kohde näytetään keltaisella taustalla.



- B Painamalla  ja pitämällä painettuna kytketään vastaava toiminto päälle tai pois päältä.
- C Tallenna muutettu arvo painamalla painiketta .
- D Muuttamalla "F510 Kuljetustapa käytössä" ja "F600 pääpuomi vedetty kokonaan sisään", on voimassa vain kun virta on päällä. Se palaa takaisin, kun virransyöttö katkeaa.
- E Kun akun teho on alle 20 %, järjestelmä näyttää alhaisen akkukapasiteetin hälytyksen ja rajoittaa suurta nopeutta. Kun "F606 alhaisen akkukapasiteetin normaali toiminta" -toiminto on päällä, järjestelmä ei enää rajoita toimintoa, kunnes akun teho on alle 10 %, järjestelmä rajoittaa toimintoja.
- F Kun hydraulioiljyn lämpötila on liian matala, se vaikuttaa koneen normaaliin toimintaan. Laita toiminto "F607 Hydraulinen esilämmitys" päälle, hydraulipumppu toimii automaattisesti 3 minuutin ajan. Koneen käyttö ei ole sallittu pumpun toiminnan aikana.
- G Se palaa takaisin pääkäyttöliittymään, kun painiketta painetaan. .
- poistumispainike
- VALIKKOPAINIKE
- 5 Korin signaalin ohitusvalitsin
- Jos haluat sallia liikkeet maaohjauspaneelista, kun punaista hätäpainiketta painetaan korista, pidä valitsin, aktivointipainike ja kyseiset liikkeenvalitsimet päällä.
- 6 Moottorin käynnistyspainike
- Ei käytössä.
- 7 Akustinen varoituspainike
- Akustisen signaalin aktivointia varten, paina keltaista painiketta.
- 8 Avainkytkin
- Avaimen ollessa asennossa 0 trukki sammuu: toisessa asennossa, jos se tuodaan 0:aan, sähköpiiri sulkeutuu ja trukki sammuu.
- Aktivoidaksesi hallintalaitteet maassa, käännä avainkytkin trukkia kuvaavan kuvakkeen kohdalle. Aktivoidaksesi korin hallintalaitteet, käännä avainkytkin koria vastaavaan asentoon.
- 9 Tornin pyörimisen valitsin
- Pyöritä tornia vastapäivään kääntämällä valitsin vasemmalle.
- Pyöritä tornia myötäpäivään kääntämällä valitsin oikealle.
- 10 Pääteleskooppiuomin noston valitsin
- Pääteleskooppiuomin nostoa varten liikuta valitsinta eteenpäin.
- Pääteleskooppiuomin laskua varten liikuta valitsinta taaksepäin.
- 11 Pääteleskooppiuomin jatkon valitsin
- Pääpuomin pidentämiseksi, käännä valitsin vasemmalle.

**HUOMAUTUS: kuljetustilan muokkaus on virheellinen, kun jokin seuraavista aktivoidaan.**

- ✓ Työkorin ohjaus on valittu.
- ✓ Korin kallistusaste ylittää 5.
- ✓ Pääpuomin nostokulma ylittää 20.
- ✓ Pääpuomi pidentyy yli metrin.

## Ohjaimet

Pääpuomin lyhentämiseksi, käänä valitsin oikealle.

### 12 Ylikuormituksen merkkivalo

Punainen merkkivalo syttyy, kun korin kuorma ylittää nimelliskuorman.

Pysäytä vähentääksesi kuormaa, kunnes merkkivalo sammuu.

### 13 Jatkoteleskooppiuomin noston valitsin

Jatkopuomin nostamiseksi, käänä valitsin vasemmalle.

Pääpuomin laskemiseksi, käänä valitsin oikealle.

### 14 Korin kierron valitsin

Kierrä koria vastapäivään kääntämällä valitsin vasemmalle.

Kierrä koria myötäpäivään kääntämällä valitsin oikealle.

### 15 Työkorin vaaituksen valitsin

Korin tasaamiseksi, käänä valitsin ylös, muussa tapauksessa käänä se alas.

## Korin ohjauspaneeli

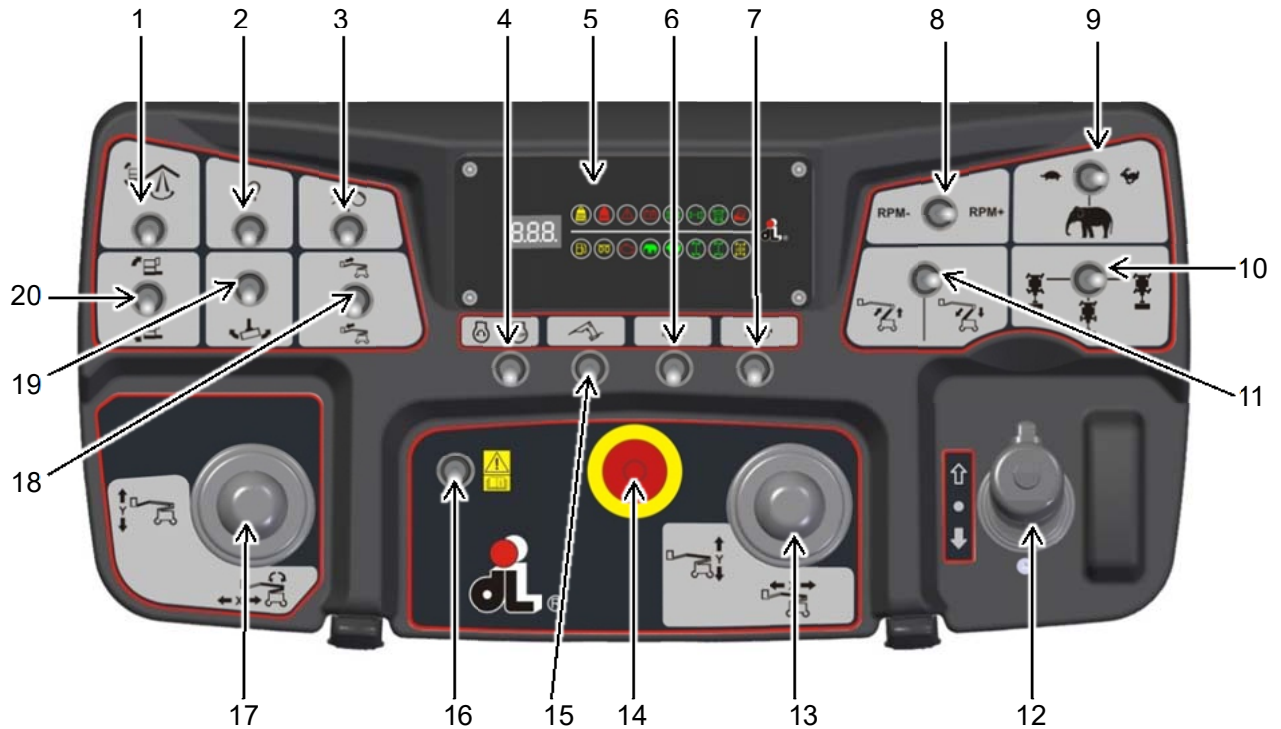

**▲ Anna korikomennot painamalla korissa olevaa liikkeen sallimispoljinta.**

**1 Kärkipuomin vaaitus**

Kun jatko puomi ylittää vaakasuuntaisen tasausrajan positiivisesti tai negatiivisesti, paina valintakytkintä ylös tai vedä sitä alas ja jatka sitten painamista oikean asennon palauttamiseksi. Kun toimenpide on suoritettu, punainen merkkivalo ja hätätilan varoitusääni deaktivoituvat

**2 Työvalot**

Aktivoi valitsin kytkeäksesi rakenteeseen asennetut työvalot päälle

**3 Varapumppu**

Käytä hätävirtalähdettä, jos päävirtalähteessä (I.C.-moottorissa) on vika.

Toimi valitsimella aktivointia varten.

**▲ Pitkäaikainen käyttö vaikuttaa akun lataukseen: käytä vain hätätapauksessa.**

**4 Moottorin käynnistys**

Varalla

## Ohjaimet

### 5 Merkkivalopaneeli

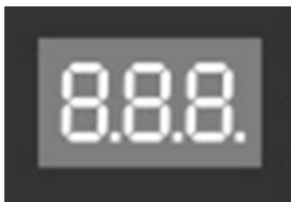
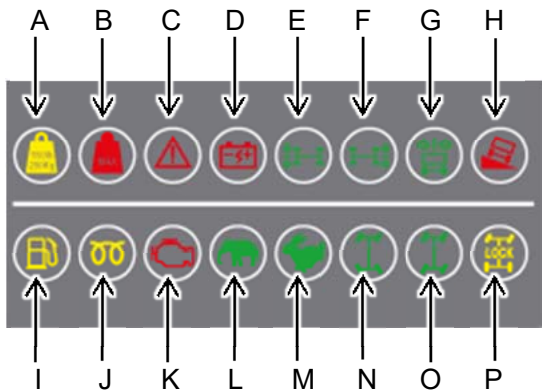

Q

#### A Kuorman osoitin työkorissa

Keltainen merkkivalo syttyy osoittamaan, että työkorin kuorma on ylittänyt sallitun rajan, kun työkori on sallitussa paikassa.

#### B Suurimman sallitun kuorman osoitin

Punainen merkkivalo syttyy osoittamaan, että työkorin kuorma on ylittänyt sallitun enimmäisrajan.

#### C Yleisen vaaran osoitin

Punainen merkkivalo syttyy palamaan kun nostin on vaarallisessa tilassa (yhdessä erityisen merkkivalon kanssa) tai jos nostimessa on mekaaninen vika.

Tässä tilanteessa pysäytä ajoneuvo kun työkori on laskettu ja tarkista diagnostiikkapaneelille ilmestyneet signaalit.

#### D Akkujen matalan jännitteen merkkivalo

Punainen merkkivalo syttyy, kun akun jännitetaso on alle kynnyksarvon, joka sallii nostimen oikean toiminnan

Tässä tilanteessa käyttäjien on laskeuduttava alas ja ladattava se.

Jos merkkivalo palaa edelleen lataamisen jälkeen, akku on tarkistettava tai vaihdettava.

#### E Etuakselin pyörien suuntaus

Vihreä merkkivalo osoittaa etuakselin pyörien suuntauksen nostimen akseliin.

#### F Takarenkaiden suuntaus

Vihreä merkkivalo osoittaa etuakselin pyörien suuntauksen nostimen akseliin.

#### G Ylävaunun/teleskooppipuomin suuntaus

Vihreä merkkivalo osoittaa ylävaunun/teleskooppipuomin suuntausta nostimen akseliin nähden.

#### H Kaatumisen merkkivalo

Punainen valo osoittaa, että suurin kaltevuus työkorin vaakatasoon nähden on saavutettu. Sivusiirtotoiminto yhteen tai molempiin suuntiin ei ole toiminnassa. Vain liikkeet turvallisuuden palauttamiseksi ja pystysuuntaan kohdistamiseksi ovat sallittuja.



#### I Polttoainetaso osoitin

Ei käytössä.

#### J Hehkutulppien esilämmitys

Ei käytössä.

## Ohjaimet

- K** Moottorivika  
Ei käytössä.
- L** ELEFANTTI -ajotila  
Vihreä merkkivalo osoittaa siirtotilan aktivoitumisen kaltevien osien yli siirtymiselle.
- M** JÄNIS -ajotila  
Vihreä merkkivalo osoittaa siirtotilan aktivoitumisen enimmäisnopeudella.
- N** Ympäri kääntyvä ohjaustapa  
Vihreä valo osoittaa ohjaustavan valinnasta vastakkaisten akselien kanssa ohjaussäteen pienentämiseksi maassa.
- O** Rapuohjaustapa  
Vihreä valo osoittaa ohjaustavan valinnasta akselit yhdensuuntaiset sivuttaisliikkeitä varten.
- P** Tasauspyörästölohko  
Keltainen merkkivalo osoittaa tasauspyörästön lukituksen aktivoitumisesta
- Q** Digitaalinäyttö  
Sitä käytetään näyttämään akun kapasiteettia ja virhekoodia.
- 6** Tasauspyörästölohko  
Valitsimen pitäminen päällä aktivoi tasauspyörästön, mikä lisää taka-akselin pyörien pitoa
- 7** Varoitussummeri  
Käytä valitsinta aktivoi äänimerkin.
- 8** Moottorin kierrosluvun säätö  
Ei käytössä.
- 9** Nopeuden valitsin
- asento: alhainen nopeus, 
  - asento : alhainen nopeus moottorin korkealla kierrosluvulla, koska tasoeroja ylitetään.
  - asento: suuri nopeus. 
- Liikkumisnopeutta ohjataan pääteleskooppiuomin asennolla: suurta nopeutta voidaan käyttää vain: ohjaimilla työkorilta, puomi kokonaan laskettuna, sisäänvedettynä ja ylävaunun kierto keskitettynä.
- Heti kun jokin yllä kuvatuista ehdoista ei täyty, nopeus muuttuu automaattisesti hitaaksi.
- 10** Ohjaustilan valitsin:
- akselit ympäri kääntyvällä ohjaustavalla
  - kääntää vain etuakselilla
  - akselit yhdensuuntaisella ohjaustavalla:
- Huomautus: neljän pyörän tulee olla alkuperäisessä asennossaan ennen ohjaustilan vaihtamista.**
- 11** Pääteleskooppiuomi  
Ei käytössä
- 12** Trukin sivuttaisliikkeet  
Aktivoi ohjaussauvan komennot painamalla alustassa olevaa käynnistyspoljinta sekä ohjaussauvan etuosassa olevaa käyttöönottopainiketta.  
Siirrä trukkia eteenpäin/taaksepäin liikuttamalla ohjaussauvaa pystyakselilla.  
Ohjaa käyttämällä ohjaussauvan yläosassa olevaa valitsinta.

## Ohjaimet

- 13 Pääteleskooppiuomin liike
- Siirrä ohjaussauvaa vaakasuunnassa molempiin suuntiin pääpuomin pidentämiseksi/lyhentämiseksi.
- Siirrä ohjaussauvaa pystysuunnassa molempiin suuntiin pääpuomin nostamiseksi/laskemiseksi.
- 14 Punainen hätäpysäytyspainike
- Paina punaista hätäpainiketta kaikkien toimintojen pysäyttämiseksi ja järjestelmän sammuttamiseksi. Koneen aktivoimiseksi, aseta punainen hätäpysäytyspainike On-asentoon kääntämällä sitä myötäpäivään
- 15 Hydrauligeneraattori (valinnainen)
- Ei käytössä.
- 16 Korin signaalin ohitusvalitsin
- Jos haluat sallia liikkeet työkorin ohjauspaneelistä, kun koneessa tapahtui jotain vikaa, pidä valitsin päällä, aktivointipainike ja kyseiset liikevalitsimet aktivoituna.
- Huomautus: juuri kun on jokin vikavaroitus paitsi kriittinen turvahälytys, ja konetta on siirrettävä tai kuormattava, kytkintä voidaan käyttää, kun työkorissa ja koneen ympärillä olevat henkilöt ovat turvassa. Kytkimen mielivaltainen käyttö johtaa vaurioihin ja vakavaan loukkaantumiseen.**
- 17 Ylävaunun kierto / jatkopuomin nosto
- Pyöritä tornia liikuttamalla ohjaussauvaa kumpaankin vaakasuoraan suuntaan.
- Siirrä ohjaussauvaa pystysuunnassa molempiin suuntiin jatkopuomin nostamiseksi/laskemiseksi.
- 18 Jatkoteleskooppiuomin (jos asennettu) ojennus
- Ei käytössä.
- 19 Alustan kierto
- Käännä ohjaussauvaa molempiin vaakasuoriin suuntiin kääntääksesi koria.
- 20 Alustan vaakasuuntaus
- Ei käytössä.

## Käyttöä edeltävä tarkastus



### Älä käytä, ellei:

Ennen kuin käytät konetta, sinun on ymmärrettävä ja sovellettava peruseriaatteet, jotka koskevat koneen käyttöä tässä käyttöoppaassa mainituissa turvallisuusolosuhteissa.

- 1 Vältä vaaratilanteita.
- 2 **Suorita aina käyttöä edeltävä tarkastus.**

**Lue ja ymmärrä käyttöä edeltävä tarkastus ennen kuin jatkat seuraavaan osaan.**

- 3 Tarkista työalue.
- 4 Suorita aina toimintatesti ennen koneen käyttöä.
- 5 Käytä konetta vain siihen tarkoitukseen, johon se on suunniteltu: käyttöohjeet.

### Käyttöä edeltävän tarkastuksen peruselementit

Käyttäjä on vastuussa käyttöä edeltävän tarkastuksen ja rutiinihuollon suorittamisesta.

Käyttöä edeltävä tarkastus on silmämääräinen tarkastus, jonka kuljettaja suorittaa ennen jokaista työvuoroa. Koneelle on suoritettava tarkastus vikojen varalta ennen kuin käyttäjä jatkaa toimintojen testaamista.

Käyttöä edeltävän tarkastuksen tarkoituksena on myös selvittää, tarvitaanko rutiinihuoltotoimenpiteitä. Käyttäjä saa suorittaa vain tässä ohjekirjassa määritellyt rutiinihuoltotoimenpiteet.

Jos koneessa havaitaan alkuperäisistä olosuhteista poikkeavia vaurioita tai luvattomia muutoksia, merkitse ne ylös ja ota kone pois käytöstä.

Korjaukset saa tehdä vain pätevä tekninen henkilökunta valmistajan teknisten eritelmien mukaisesti. Korjauksen päätyttyä käyttäjän tulee toistaa käyttöä edeltävä tarkastus ennen toimintojen testaamista.

Määräaikaishuolto tulee suorittaa pätevän teknisen henkilöstön toimesta valmistajan teknisten tietojen ja tämän koneen käyttö- ja huolto-oppaassa lueteltujen vaatimusten mukaisesti.

## Käyttöä edeltävä tarkastus

### Käyttöä edeltävät tarkastukset

- Varmista, että käyttöopas, turvallisuutta ja vastuita koskevat käsikirjat ovat ehjät, luettavissa ja sijoitettu turvallisesti kyseiseen säiliön sisään koriin.
- Varmista, että kaikki tarrat ovat paikalla ja luettavissa. Katso kylttejä ja tarroja koskeva luku.
- Tarkista hydraulijärjestelmä vuotojen varalta ja oikea öljytaso. Lisää öljyä tarvittaessa. Katso kappale Huolto.
- Tarkista onko akun jännitetaso oikea. Jos ei, lataa se.
- Suorita käyttöä edeltävä tarkastus aina varastoinnin jälkeen ennen käyttöä.**

Tarkasta seuraavat osat tai alueet vaurioiden, virheellisesti asennettujen tai puuttuvien osien sekä luvottomien muutosten varalta:

- Sähkökomponentit, kaapelit ja johdot.
- Hydrauliputket, liitännät, sylinterit ja jakotukit.
- Hydraulisäiliöt.
- Kääntörengasvaihteen ja voimansiirtonapojen moottorit.
- Liikkuvat jarruosat.
- Renkaat ja vanteet.
- Sähkömoottori ja sen komponentit.
- Rajakytkimet ja varoitusääni.
- Viikkuvat valot ja hälytykset (jos varusteena)
- Mutterit, ruuvit ja muut turvakiinnikkeet.
- Turvapalkki tai korin sisäänkäyntiportti.

- Köyden kiinnityspiste.

Tarkasta tarvittaessa koko kone, onko siellä:

- halkeamia hitsauksissa tai rakenneosissa.
- kolhuja tai vaurioita koneessa.
- ruostetta, hapettumista tai liiallista korroosiota.
- Varmista, että kaikki rakenneosat ja muut tärkeät komponentit ovat paikalla ja että kaikki vastaavat pidikkeet ja tapit on asennettu ja kiristetty kunnolla.

Kun olet suorittanut tarkastuksen, varmista, että kaikki lokeroitten kannet on asennettu oikein ja että ne ovat kiinni.

Älä koskaan käytä viallista konetta. Jos vikoja havaitaan, kone on merkittävä ja poistettava käytöstä. Korjaukset saa tehdä vain pätevä tekninen henkilökunta valmistajan teknisten eritelmien mukaisesti.

Korjausten päätyttyä käyttäjän tulee toistaa käyttöä edeltävä tarkastus ja toimintojen testaus ennen koneen käyttöä.



## Työympäristön tarkastus



Ennen kuin käytät konetta, sinun on ymmärrettävä ja sovellettava peruseriaatteet, jotka koskevat koneen käyttöä tässä käyttöoppaassa mainituissa turvallisuusolosuhteissa.

- 1 Vältä vaaratilanteita.
- 2 Suorita aina käyttöä edeltävä tarkastus.

### 3 Tarkista työalue.

**Tutustu työalueeseen ja ymmärrä se ennen kuin jatkat seuraavaan osaan.**

- 4 Suorita aina toimintatesti ennen koneen käyttöä.
- 5 Käytä konetta vain siihen tarkoitukseen, johon se on suunniteltu: käyttöohjeet.

## Työalueen hallinnan peruselementit

Työalueen hallinnan avulla käyttäjä voi päättää, onko työalue yhteensopiva koneen työskentelyn kanssa turvallisuusolosuhteissa. Käyttäjän on tehtävä tarkastus ennen koneen kuljettamista työpaikalle.

Kuljettajan vastuulla on muistaa työaluetta koskevat vaarat ja siten olla valmis välttämään niitä koneen siirron, valmistelun ja työskentelyn aikana.

## Työpaikan tarkastus

Tunnista ja vältä seuraavat vaaratilanteet:

- kalliot tai ojat
- kohoumat, esteet lattialla tai roskat
- kaltevat pinnat
- tukipinnat eivät sovellu kestämaan koneen aiheuttamaa kuormitusta
- koneen yläpuolella olevat esteet ja korkeajännitesähkölinjat
- tuuli yli 12,5 m/s ja epäsuotuisat ilmaolosuhteet (sade, lumi jne.)
- ympäristön lämpötila alle -20 °C tai yli 40 °C
- räjähdysvaarallisen ilmaseoksen esiintyminen
- huono tai riittämätön valaistus
- riittämätön ilmanvaihto
- vaaralliset ympäristöt
- valtuuttamattomien työntekijöiden paikallaolo
- muut mahdolliset vaaratilanteet
- korkeus yli 1 000 m.

## Toimintatestit



✓ Ennen kuin käytät konetta, sinun on ymmärrettävä ja sovellettava peruseräaatteet, jotka koskevat koneen käyttöä tässä käyttöoppaassa mainituissa turvallisuusolosuhteissa.

- 1 Vältä vaaratilanteita.
- 2 Suorita aina käyttöä edeltävä tarkastus.
- 3 Tarkista työalue.
- 4 **Suorita aina toimintatesti ennen koneen käyttöä.**

**Lue ja ymmärrä toimintatesti ennen kuin jatkat seuraavaan osaan.**

- 5 Käytä konetta vain siihen tarkoitukseen, johon se on suunniteltu: käyttöohjeet.

### Toimintatestin peruselementit

Toimintatestin avulla käyttäjä voi varmistua koneen turvallisuudesta ennen koneen käyttöä. Kaikki toimintotoimenpiteet on suoritettava ennen työn aloittamista toimintatestin toimintaohjeiden mukaisesti.

Älä koskaan käytä viallista konetta. Jos vikoja havaitaan, kone on merkittävä ja poistettava käytöstä. Korjaukset saa tehdä vain pätevä tekninen henkilökunta valmistajan teknisten eritelmien mukaisesti.

Korjausten päätyttyä käyttäjän tulee toistaa käyttöä edeltävä tarkastus ja toimintojen testaus ennen koneen käyttöä.

## Toimintatestit

### Virtakytkimen testi

Vakiovirtakytkin on asennettu moottoritilaan.

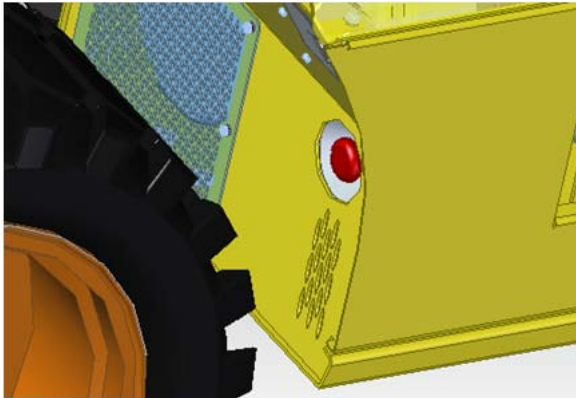

Edellä mainittu virtakytkin voidaan kuitenkin räätälöidä säiliötilaan asennetuksi kytkimeksi.

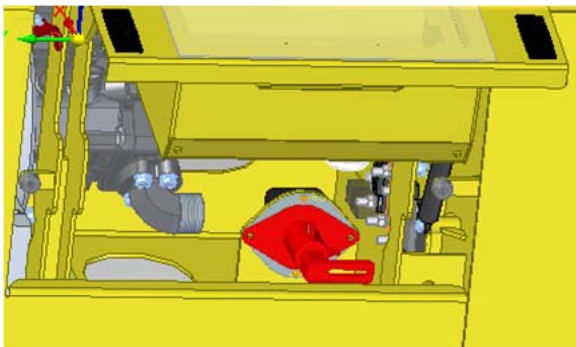

Vakiovirtakytkimen testivaiheet ovat seuraavat:

- Paina kytkin alas OFF-asentoon, jolloin virta on poissa päältä. Mikään toiminto ei toimi.
- Vedä kytkin ylös ON-asentoon, jolloin virta on päällä. Kaikki toiminnot toimivat.

Räätälöidyn virtakytkimen testivaiheet ovat seuraavat:

- Kun virtakytkin käännetään ON-asentoon, virta kytkeytyy päälle ja kaikki toiminnot ovat käytettävissä.
- Kun virtakytkin käännetään OFF-asentoon, virta katkeaa ja mikään toiminto ei ole enää käytettävissä.

### Maaohjaimet

- Valitse vakaa, tasainen ja esteetön työalue.
- Aseta trukin paneelin avainkytkin maaohjaimiin; LCD-näytön tulee syttyä ilman virheilmoitusta.

**Huomautus: kylmissä ilmastossa LCD-näyttö vaatii lyhyen lämpenemisajan ennen kuin se syttyy.**

- Käännä virta-avain nostinta esittävän symbolin kohdalle.

### Hätäpysäytystesti

- Paina punaista hätäpysäytyspainiketta kiertämällä se OFF-asentoon: järjestelmän on sammuttava eikä mikään toiminta voi olla käytössä.
- Kierrä punainen hätäpysäytyspainike ON-asentoon.

### Koneen toimintojen testaus

- Älä aktivoi liikkeen aktivointipainiketta. Aktivoi kukin työkorin ja puomin toimintojen painikkeista: puomin ja työkorin toiminnot eivät saa olla käytössä.
- Aktivoi liikkeen käyttöönottoavain ja jokainen puomin ja kuormakorin toimintojen painikkeista: kaikkien kuormakorin ja puomin toimintojen tulee olla käytössä koko jakson ajan.

### Apupumpun testaus

- Paina punaista hätäpysäytyspainiketta: nollaa se.
- Aktivoi varapumppu ja testaa puomien ja työkorin liikkeitä.

**HUOMAUTUS: välttääksesi akun kulumisen rajoita testin kestoa.**

- Kun oikea työskentely on vahvistettu, deaktivoi apupumppu.

---

## Toimintatestit

### Varoitusäänen testaus

- paina keltaista varoitusäänen painiketta ja tarkista sen toiminta.

### Virheiden tarkistaminen

- Valitse ohjauspaneelista hälytyssivut ja tarkista, ettei hälytyksiä ole.
- Jos näin ei ole, jatka välittömästi ongelman ratkaisemista.

### Koriorhjaimet

- Aseta nostimen paneelilla oleva avainkäyttöinen kytkin työlavalla oleviin ohjauksiin.

### Hätäpysäytystesti

- Paina punaista hätäpysäytyspainiketta työlavalla kiertämällä se OFF-asentoon: järjestelmän on sammuttava eikä mikään toiminta voi olla käytössä.
- Kierrä punainen hätäpysäytyspainike ON-asentoon.

### Poljinkytkimen testaus

- Paina korin ohjaimissa olevaa punaista hätäpysäytyspainiketta ja siirrä se OFF-asentoon.
- Käännä punainen hätäpainike ON-asentoon.
- Älä paina poljinkytkintä alas ja testaa koneen jokaista toimintaa: mikään toiminnoista ei saa toimia.
- Paina poljinkytkintä ja yritä suorittaa mikä tahansa toiminnallinen liike: jokaisen liikkeen pitäisi olla ok.

### Koneen toimintojen testaus

- Älä paina liikkeen sallimispoljinta. Aktivoi ohjaussauvan toiminnot liikkeitä ja

teleskooppipuomeja varten: toiminnot eivät saa toimia.

- Paina liikkeen sallimispoljinta ja käytä ohjaussauvoja: toimintojen on oltava toiminnassa.

### Apupumpun testaus

- Paina punaista hätäpysäytyspainiketta: nollaa se järjestelmän pysäyttämiseksi.
- Aktivoi varapumppu ja testaa puomien ja työkorin liikkeit.

### HUOMAUTUS: välttääksesi akun kulumisen rajoita testin kestoa.

- Kun oikea työskentely on vahvistettu, deaktivoi apupumppu ja käynnistä järjestelmä uudelleen.

### Ohjausmenetelmien testaus

- Käytä kyseistä valitsinta ja tarkista pyörien kolmen ohjaustyyppin toiminta.

### Varoitusäänen testaus

- Työnnä varoitusäänen kytkintä ylöspäin ja tarkista sen toiminta.

### Liikenopeuden valinnan testaus

Korin ohjauspaneelista on mahdollista valita pääasiassa kaksi nopeutta:

- korkea 5 km/h liikenopeus (esitetään jäniksellä), joka voidaan aktivoida vain kun pääteleskooppipuomi on laskettu kokonaan alas ja vedetty sisään
- hidas 1 km/h liikenopeus (esitetään kilpikonnalla), joka voidaan aktivoida kun puomi on käyttöasennossa.
- Kolmas vaihtoehto antaa mahdollisuuden voittaa pienet esteet pitämällä siirtonopeus minimissä, mutta moottorin suurimmalla kierrosluvulla, joka vaikuttaa vetopyörien koko voimaan

## Toimintatestit

Korkea/hidas liikenopeus voidaan valita mainittua valitsinta käyttämällä, mutta myös elektronisesti nostimeen asennetun ohjelmiston kautta: heti kun pääpuomi siirtyy täysin alaslasketusta asennosta sisäänvedettyyn asentoon, elektroninen ohjaus aktivoi automaattisesti alhaisen nopeuden käyttäjien suojaamiseksi koneessa.

Elektronisen ohjaustestin päätyttyä toimi alla kuvatulla tavalla.

Valitse maksimi liikenopeus; pääpuomi alaslasketuna ja sisään vedettynä, aktivoi liike hitaasti: nostin liikkuu 1,4 m/s (5 km/h) nopeudella.

- Pääpuomi täysin alaslasketussa ja sisäänvedetyssä asennossa, nosta sitä 10° ja aktivoi liike hitaasti: nostimen nopeus ei saa ylittää 30 cm/s (1 km/h).
- Palauta puomi täysin alaslaskettuun pitoasentoon.
- Pääpuomi täysin alaslasketussa ja sisäänvedetyssä asennossa, ojenna sitä 1,00 m ja aktivoi liike hitaasti: nostimen nopeus ei saa ylittää 30 cm/s (1 km/h).
- Palauta puomi täysin alaslaskettuun pitoasentoon.
- Jos liikenopeus pääteleskooppiuomi nostettuna ja ojennettuna ylittää 30 cm/s (1 km/h), pysäytä nostin välittömästi ja ota yhteys valtuutettuun huoltokeskukseen.

### Liikkumisen ja jarrutuksen testaus

- Paina poljinkytkin alas.
- Liikuta liikkeenohjausnuppia hitaasti ohjauspaneelin mustan nuolen osoittamaan suuntaan, kunnes kone alkaa liikkua, ja palauta sitten nuppi keskiasentoon.

- Tulos: koneen täytyy liikkua trukissa olevan mustan nuolen osoittamaan suuntaan ja pysähtyä sitten välittömästi.
- Liikuta liikkeenohjausnuppia hitaasti ohjauspaneelin valkoisen nuolen osoittamaan suuntaan, kunnes kone alkaa liikkua, ja palauta sitten nuppi keskiasentoon.
- Tulos: koneen täytyy liikkua trukissa olevan valkoisen nuolen osoittamaan suuntaan ja pysähtyä sitten välittömästi.

**Huomautus: jarrujen on pidettävä ajoneuvo paikallaan suurimmalla rinteellä, jota ajoneuvo voi ajaa.**

## Käyttöohjeet



- Ennen kuin käytät konetta, on välttämätöntä ymmärtää ja soveltaa koneen perustoimintaperiaatteita tässä käyttöohjeessa mainituissa turvallisuusolosuhteissa.
- 1 Vältä vaaratilanteita.
  - 2 Suorita aina käyttöä edeltävä tarkastus.
  - 3 Tarkista työalue.
  - 4 Suorita aina toimintatesti ennen koneen käyttöä.
  - 5 **Käytä konetta vain siihen tarkoitukseen, johon se on suunniteltu: käyttöohjeet.**

### Käyttöohjeen peruselementit

Tässä käsikirjassa kuvattu kone on suunniteltu nostamaan ihmisiä, työkaluja ja laitteita työkorin sallimalla enimmäiskapasiteetilla, työskentely vain työskentelykorista. Pääsy koriin on sallittu vain maasta sisäänkäyntiportin kautta.

Kaikki käyttötavat tai -olosuhteet valmistajan kuvaamien tai suunnittelemattomien käyttörajojen ulkopuolella ovat ehdottomasti kiellettyjä.

Vain koulutettu ja valtuutettu henkilöstö saa käyttää konetta. Jos useamman kuin yhden käyttäjän odotetaan käyttävän konetta eri aikoina samassa työvuorossa, heidän kaikkien on oltava päteviä käyttäjiä ja heidän kaikkien odotetaan noudattavan kaikkia käyttöoppaan turvallisuussääntöjä ja ohjeita. Tämä tarkoittaa, että jokaisen uuden käyttäjän on suoritettava käyttöä edeltävä tarkastus, toimintatestit ja työpaikkatarkastus ennen koneen käyttöä.

## Lataaminen

Akku on ladattava kun akun varaustaso on alhainen tai pitkäaikaisen toimenpiteen suorituksen jälkeen.

Litium-akkusäiliön päässä, lähellä etuakselia, on kaksi virtaliitäntää. Nro 1 pikalatausta ja nro 2 trickle-latausta varten. Virtaliitännät ovat seuraavanlaiset.

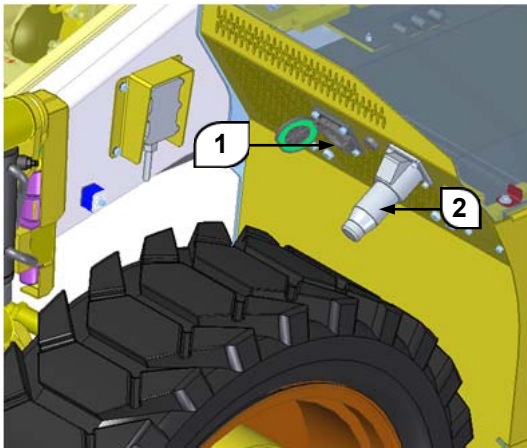

**Huomaa:** Aseta oikea sähköpistoke vastaavaan pistorasiaan, kun lataustapa on valittuna. Muuten Litiumakku voi vaurioitua tai se voi syttyä itsestään.

## Trickle-lataustapa

Työnnä latauspistokkeen toinen pää pistorasiaan ja toinen pää ulkoisen sähkönsyötön pistorasiaan.

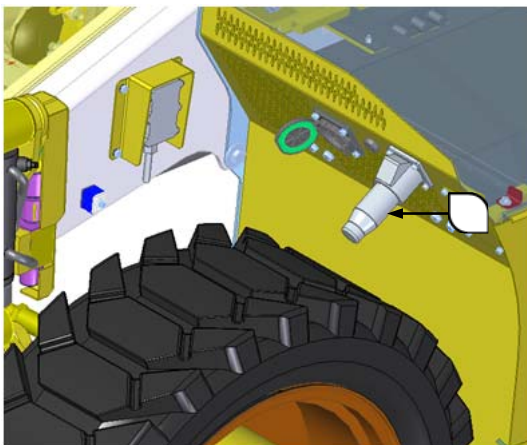

## Pikalataustapa

Pikalataustapa voidaan valita jos latausasema on hankittu DingLi:ltä.

**Huomaa:** Latausasema on ostettava **DingLi:ltä, kun pikalataustapa valitaan. Muuten Litiumakku voi vaurioitua tai se voi syttyä itsestään.**

Aseta sähköpistoke latausasemalla pikalatausta varten olevaan pistorasiaan seuraavalla tavalla:

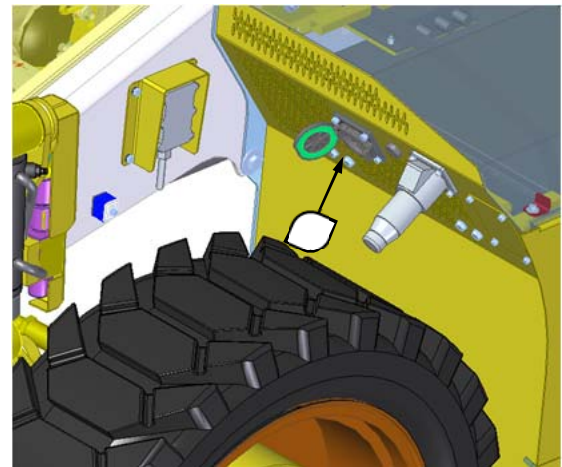

Soita sitten palveluostollemme saadaksesi latausaseman käyttöohjeet.

Lataus on valmis kun näytölle ilmestyy akun sataprosenttinen kapasiteetti.

Huomaa: on parempi valita asianmukainen latauslinja, jonka pituus on alle 15 metriä.

Ota yhteys palvelinosastoomme.

## Käyttöohjeet

### Hätätoiminta

#### Maaohjausten käyttö

##### Opettele käyttämään maaohjausta hätätilanteessa.

Maahenkilöstön on tunnettava perusteellisesti koneen käyttöominaisuudet ja maaohjaustoiminnot. Koulutukseen tulee sisältyä koneen käyttö, tämän osan tarkastelu ja ymmärtäminen sekä hallintalaitteiden käytännön käyttö simuloituissa hätätilanteissa.

#### Käyttäjä ei voi ohjata konetta

##### Jos työkorin käyttäjä on jumissa tai ei pysty käyttämään tai hallitsemaan konetta

- 1) Käytä konetta maaohjauksella VAIN muiden henkilöiden ja laitteiden (nosturit, katonosturit jne.) avustuksella, mikä saattaa olla tarpeen vaaran tai hätätilanteen turvalliseen poistamiseen.
- 2) Muun pätevän henkilöstön korissa ei pitäisi jatkaa toimintaansa, ja sitten maassa oleva avustaja laskee puomeja hitaasti alas.
- 3) Nostureita, haarukkatrukkeja tai muita mahdollisesti saatavilla olevia laitteita tulee käyttää korin matkustajien poistamiseen ja koneen liikkeen vakauttamiseksi, jos koneen hallintalaitteet eivät ole riittäviä tai ne toimivat käytettäessä väärin.

#### Lava tai puomi jää kiinni pään yläpuolelle

Jos työkori tai puomi juuttuu tai takertuu ylärakenteisiin tai laitteisiin, älä jatka koneen käyttöä korista tai maasta ennen kuin käyttäjä ja koko henkilökunta on siirretty turvallisesti turvalliseen paikkaan. Vasta sen jälkeen on yritettävä vapauttaa kori käyttämällä tarvittavia laitteita ja henkilökuntaa. Älä käytä ohjaimia välttääksesi yhden tai useamman renkaan irtoamisen maasta.

#### Tapahtuman jälkeinen tarkastus ja korjaus

Kaikkien tapahtumien jälkeen tarkasta kone perusteellisesti ja testaa kaikki toiminnot ensin maaohjauslaitteista ja sitten työkorin ohjaimista. Älä nosta yli 3 m ennen, kuin olet varma, että kaikki vauriot on tarvittaessa korjattu ja että kaikki ohjaimet toimivat oikein.



## Käyttöohjeet

### Hätälaskeminen

Kun vikavaroitus esiintyy, lukuun ottamatta kuolemaan johtavasta turvahälytyksestä osoittavaa varoitusta ja kun työkorja on laskettava ja lastattava, paina ohituskytkin ja pidä se painettuna, jonka jälkeen aktivoi jalkakytkin ja vastaava kytkin sen suorittamiseksi loppuun.

Vika on jaettu kolmeen luokkaan: luokka A/B/C. Erilainen luokka, erilainen hätälaskumenetelmä.

#### Luokka A

kohde	Vika	Kuvaus
1	Kuorma-anturivika	/
2	Pituusanturivika	Koska puomin pituutta ei voida tarkkailla oikea-aikaisesti pituusanturivian esiintyessä, puomi täysin sisään vedettynä on vahvistettava diagnoosipaneelistä kun puomia vedetään sisään. (Vaihda valinta sisäänvedetylle pääpuomille päällä asentoon) Katso diagnostiikkapaneeli lisätietoja varten.
3	Työkorin kulma-anturivika	/
4	Kärkipuomin tasausanturivika	/
5	Rungon kallistusanturivika	/
6	Käynnistyksen itsetestivika	/
7	Poljinkytkin ja redundanssivika	/
8	Tasauspyörästön lukituksen palautusvika	/

Laske työkorja seuraavan menetelmän mukaan kun esiintyy yksi vika tai jos luokkaan A kuuluu enemmän.

#### Työkorin laskumenetelmä luokan A vialle

kohde	tila	sallittu toimenpide
1	Kärkipuomin toiminta on voimassa missä tahansa paikassa.	kärkipuomin nosto ja lasku
		kärkipuomin tasaaminen ylös ja alas
		työkorin kääntö
2	Laske työkori kun vaihe yksi on suoritettu	pääpuomin sisäänveto
3	vedä pääpuomi kokonaan sisään vaiheen kaksi jälkeen	pääpuomin lasku alas
		ylävaunun kääntö
		Liikuta eteen ja taakse

## Käyttöohjeet

### Luokka B

kohde	Vika	Rajoituslogiikka
1	ohjaussauvan liikutusvika	1 rajoitettu liike, koodi 46 näkyy 2 ohjaussauvan liikuttamisen aloitusvika järjestelmän uudelleenkäynnistyksen jälkeen, rajoitettu liike ja koodi 36 näkyy
2	pääteleskooppiuomin ohjaussauvan vika	1 rajoittaa pääteleskooppiuomin toimintaa, näyttää vastaavaa vikakoodia. 2 teleskooppisen ohjaussauvan aloitusvika järjestelmän uudelleenkäynnistyksen jälkeen, rajoitettu teleskooppiuomin liike ja koodi 36 näkyy
3	pääpuomia nostavan ohjaussauvan vika	1 rajoittaa pääpuomin nostotoimintaa, näyttää vastaavaa vikakoodia. 2 nostavan ohjaussauvan aloitusvika järjestelmän uudelleenkäynnistyksen jälkeen, rajoitettu nosto ja koodi 36 näkyy
4	kärkipuomin ohjaussauvan vika	1 rajoittaa kärkipuomin nostotoimintaa, näyttää vastaavaa vikakoodia. 2 kärkipuomin nostavan ohjaussauvan aloitusvika järjestelmän uudelleenkäynnistyksen jälkeen, rajoitettu jib-puomin nosto ja koodi 36 näkyy
5	ylävaunun käännön ohjaussauvan vika	1 rajoittaa ylävaunun kääntöä, näyttää vastaavaa vikakoodia. 2 ylävaunun käännön ohjaussauvan aloitusvika järjestelmän uudelleenkäynnistyksen jälkeen, ylävaunun rajoitettu kääntö ja koodi 36 näkyy

### Luokka C

kohde	Vika	Rajoituslogiikka
1	PVG-vika	1 Ei rajoituksia. 2 Näyttää vastaavaa vikakoodia.
2	ketjujen rikkoutunut kytkin	1 Rajoittaa pääpuomin ojennusta, näyttää koodia 51

Laske työkoria aktivoimalla ohituspainikkeen maaohjaimissa tai työkörin ohjaimissa ja suorittamalla sitten vastaavan toimenpiteet kun paikalla on yksi tai useampi vika, joka kuuluu luokkaan B tai C.

**3,9 m:n alusta (lisävaruste)**

- 3,9-metrinen kori ei ole vakiokori, vaan asiakkaiden erityistarpeet täyttävä kori, joka on ostettu lisäksi.



- 3,9 m:n alustan asennus on sama kuin vakiokorin asennus. Ennen kuin aloitat korin vaihdon, soita Dinglin markkinointiosastolle tai jälkimarkkinintiosastolle, jotta erikoistuneet henkilöt tai koulutetut ja pätevät henkilöt vaihtavat alustan, ja vaihda sitten ohjaustila 3,9 metrin alustalle. Muussa tapauksessa voi aiheutua vakava kaatumisvaara.
- Korin nimelliskapasiteetti ja suurin sallittu matkustajamäärä muuttuvat seuraavassa taulukossa esitettyjen tietojen mukaisiksi sen jälkeen, kun 3,9-metrinen kori on vaihdettu.



Malli	Nimelliskapasiteetti	Suurin henkilö määrä
BT22ERT	272 kg	2

- On tarpeen tehdä ennakkotarkastuksia ja toimintatestejä ensin maahallintalaitteilla ja sitten korin hallintalaitteilla, kun ohjaustilan vaihto on suoritettu.

Tarkista ylikuormahälytys luvun A-6 mukaisesti, kun nimelliskapasiteetti on 272 kg, toimintatestin suorittamisen jälkeen ennen koneen käyttöä.

**Puomin ja alustan säilytys**

Käytä konetta ja säilytä puomi ja työkori pääpuomien alla seuraavien vaiheiden mukaisesti, jos se on tarpeen.

- Valitse maaohjausasema kääntämällä avaimella toimivaa kytkintä myötöpäivään.
- Paina maaohjausaseman asetuspainiketta ja pidä sitä painettuna sekunnin ajan päästäksesi asetusliittymään.
- Paina painiketta  tai  valitaksesi "F510 Transport Mode Enable"
- Siirrä ensisijaista teleskooppisen puomin noston valitsinta nostaaksesi pääpuomia, jotta työkori ei hajoa.
- Nosta puomi alas kääntämällä toissijaisen teleskooppipuomin noston valitsin vasemmalle.
- Sijoita kärkipuomi ja työkori kokonaan pääpuomien alle kääntämällä korin tasausvalitsin alas.
- Siirrä pääpuomit hitaasti alaspäin seuraavan kuvan mukaisesti.

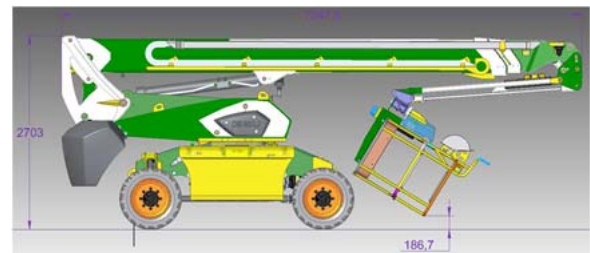

## Kuljetus- ja nosto-ohjeet



Koneiden oikea asettelu turvallisuuteen ja sopivien kuljetusvälineiden valinta Teollisuus- ja joukkoliikenneministeriön määräysten, voimassa olevien säännösten ja yrityspolitiikan mukaisesti ovat yksinomaan koneen omistajan vastuulla.

DingLi antaa seuraavat tiedot koneen käsittelystä ja kuljetuksesta vain suosituksena.

- Koneen lastauksen ja purkamisen kuljetusajoneuvosta saavat suorittaa vain nostoammattilaiset.
- Varmista, että ajoneuvon kantavuus, lastauspinta, ketjut tai estolaitteet kestävät koneen painon. Katso koneen paino koneen tyyppikilvessä olevista teknisistä tiedoista.
- Varmista, että tornin oikealle puolelle sijoitetun kääntörengaspyörän kiertolohko on aktivoitu ja torni on lukittu ennen kuin jatkat kuljetusta.

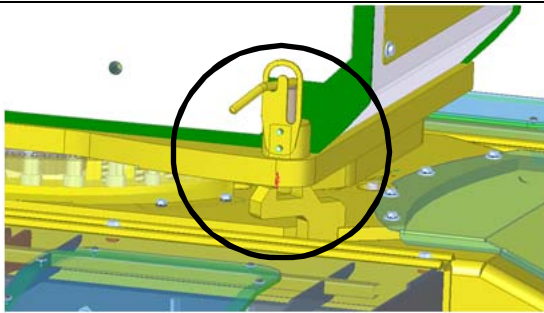

- Vapauta kääntörenkas ennen koneen toiminnan palauttamista.
- Tarkista, onko korissa liikkuvia esineitä, ja poista ne tarvittaessa.

### Rungon lukitseminen

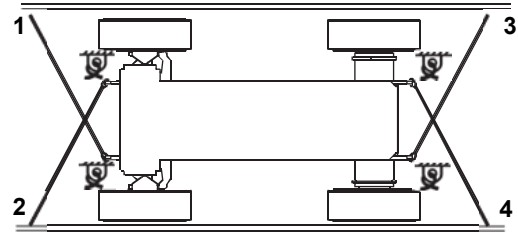

Käytä kaikkia neljää rungossa olevaa kiinnityslaitetta yllä olevan kaavion mukaisesti.

### Korin lukitseminen

Taita työkori käyttämällä kuljetustapaa, joka voidaan valita nostimen ohjaimista: tämä vaihtoehto poistaa koneen käyttöä koskevat rajoitukset mahdollistamalla teleskooppipuomin taittamisen taakse.

Jos puomia ei ole mahdollista taittaa, varmista että pää- ja jatko-osat on vedetty kokonaan sisään ja ettei mikään osa kosketa lastauspintaa. Aseta työkori lastauslaiturille ja kiinnitä se kuljetusalustalle nylonhihoja käyttämällä.

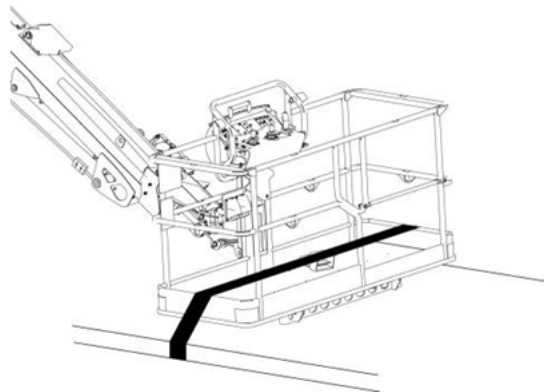

## Kuljetus-ja nosto-ohjeet

### Ajoneuvon hinaus



**Ajoneuvon hinaus väärällä tavalla voi aiheuttaa vakavia onnettomuuksia.**

**Ennen kuin poistat negatiivisen jarrun manuaalisesti, lukitse kone estääksesi sen liikkumisen.**

**Noudata alla olevia ohjeita koneen hinaamiseksi oikein.**

IA viallista konetta saa hinata vain lyhyitä matkoja ja nopeudella, joka ei ylitä 10 km/h. Käytä tarvittaessa sopivaa ajoneuvoa kuljettaaksesi ajoneuvoa pitkiä matkoja ja suuremmilla nopeuksilla.

Ennen ajoneuvon hinaamista, vedä teleskooppipuomi kokonaan sisään ja poista kuorma.

Älä käytä ketjuja koneen hinaamiseen. Käytä teräsvaijereita, joiden päissä on renkaat, tai erityistä jäykkää vetotankoa. Varmista, että vaijeri on hyvässä kunnossa. Varmista, että vaijerin nimellinen vetolujuus on 1,5 kertaa hinattavan ajoneuvon paino.

Liitä vaijerin toinen pää vetoajoneuvon kahteen etusilmukkaan. Liitä kaapelin toinen pää hinattavan ajoneuvon kahteen etusilmukkaan.

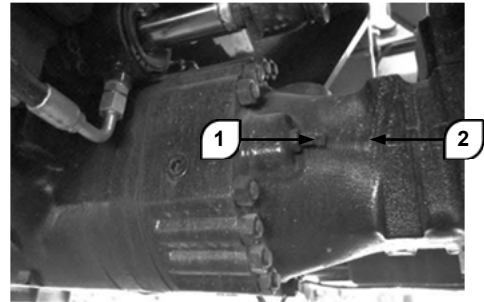

Mene ajoneuvon alle lähelle taka-akselia. Irrota voimaruuvin 2 lukkomutteri 1. Kiristä virtaruuvi niin, että se sopii tasaisesti negatiivisen komentojarrun vapauttamiseksi. Toista toimenpide muille kolmelle ruuvilla samalla akselilla.

Pyydä käyttäjää kiipeämään hinattavan koneen päälle ohjaamaan liikettä ja käänöksissä. Tarkkailijan on seisottava turvallisessa asennossa toiminnan tulosten havaitsemiseksi. Tarkkailija ei saa seistä hinattavan ajoneuvon päällä.

Kiristä hinausvaijeri hitaasti. Vältä äkillisiä liikkeitä välttääksesi vaijerin ylikuormituksen. Pidä koneen ja hinausvaijerin välinen kulma mahdollisimman pienenä: se ei saa missään tapauksessa ylittää 30°.

Koska kaikkia varotoimia ja hinaustoimenpiteitä ei ole mahdollista luetella kaikissa tilanteissa, on suositeltavaa kysyä apua jälleenmyyjältäsi.

## Kuljetus-ja nosto-ohjeet

### Nostaminen

Käytä vain kyseiseen liikkeeseen soveltuvia laitteita: varmista, että nosturin, ketjujen, köysien ja vastaavien koukkujen kantavuus kestää koneen painon. Tarkista tiedot koneeseen kiinnitetystä valmistajan tyyppikilvestä.

Säädä nostolaitteet siten, että kone pysyy vaakasuorassa ja vahingoittamatta sitä.

#### Painopiste

Malli	X (mm)	Y (mm)
BT22BERT	493	1145

Huomautus: Jokaisen koneen painopiste ei ole tarkka, mutta suositus.

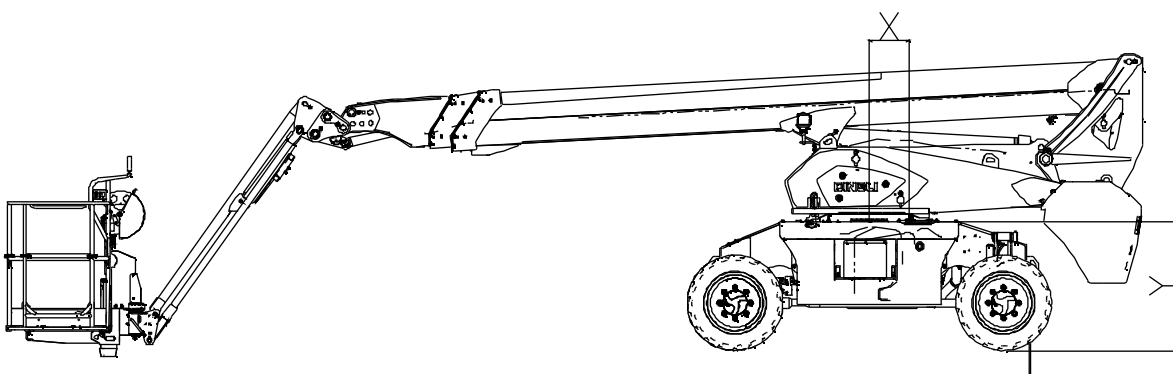
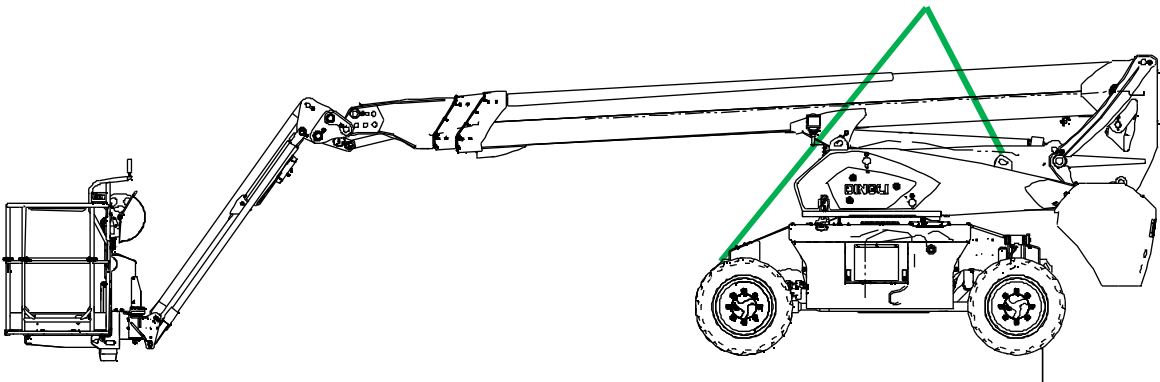

**Tarkkaile ja noudata:**

- Käyttäjä saa suorittaa vain tässä käsikirjassa määritellyt rutiinihuoltotoimenpiteet.
- Suunnitellut huoltotoimenpiteet on suoritettava valmistajan kouluttamien ja pätevien työntekijöiden ja tämän koneen huolto-oppaassa lueteltujen vaatimusten mukaisesti.
- Hävitä materiaalit voimassa olevien kansallisten säädösten mukaisesti.
- Käytä vain DingLin hyväksymiä varaosia.
- Ennen koneen huoltoa työntekijöiden on käytettävä henkilösuojaimia, kuten käsineitä, turvakenkiä, suojapäähinettä ja niin edelleen.

**Alustavat tarkastukset**

Aina, kun konetta käyttää uusi omistaja, varmista, että koneessa on oikea konetta vastaava käyttö- ja huolto-ohjekirja.

Jos näin ei ole, ota välittömästi yhteyttä jälleenmyyjään oikean oppaan saamiseksi.

Tarkista, että kilvet ja tarrat ovat koneessa ja hyvässä kunnossa.

Jos ne ovat vaurioituneet tai lukukelvottomia, pyydä jälleenmyyjältäsi uusi kopio.

## Huolto

### HUOLTOAIKATAULU

Lue ja ymmärrä kaikki varoitukset ja ohjeet ennen minkään huoltotoimenpiteen aloittamista.

Ennen kuin teet mitään huoltotoimenpiteitä, varmista, että kaikki aikataulutetut toimet on suoritettu suunnitellusti.

#### A 10 käyttötunnin välein tai päivittäin

- A-1 Silmäääräinen tarkastus – tarkastus
- A-2 Teleskooppipuomin liukukappaleet - tarkastus
- A-3 Apupumppu – toimintatesti
- A-4 Ylikuorma-anturi - tarkastus

#### B 50 käyttötunnin tai 2 viikon välein

- B-1 Voimansiirtoakseli - yleisnivealten voitelu
- B-2 Akselit - värähtelyholkkien voitelu
- B-3 Hydraulioöljyn taso – tarkistus
- B-4 Teleskooppipuomin liukukappaleet - voitelu
- B-5 Tornin kääntörengasvaihteisto – voitelu
- B-6 Pyörät – mutterien kireyden tarkistus
- B-7 Ohjauselementit - voitelu
- B-8 Ketjujen kireys - Tarkista

#### C 250 käyttötunnin tai 3 kuukauden välein

- C-1 Tasauspyörästäön öljy - tarkastus
- C-2 Pyörien alennusvaihteiden öljy – tarkistus
- C-3 Tornin kääntöpyörän hammaspyörä – alennusvaihteen öljytason tarkistus
- C-4 Dropbox-öljy - tarkastus

#### D 500 toimintatunnin välein tai 6 kuukauden välein

- D-1 Hydraulioöljyn suodatin – vaihto
- D-2 Tornin kääntörengaspyörä – ruuvien kireyden tarkistus

#### E 1 000 käyttötunnin välein tai vuosittain

- E-1 Tasauspyörästäön öljy – vaihto
- E-2 Pyörien alennusvaihteiden öljy – vaihto
- E-3 Teleskooppipuomin liukukappaleet – säädä vällys
- E-4 Tornin kääntörengasvaihte – alennusvaihteistoöljyn vaihto – vällyksen tarkistus
- E-5 Ylikuormitusanturi – kalibrointi
- E-6 Dropbox-öljy - vaihto

#### F 1 500 käyttötunnin välein

#### G 2 000 käyttötunnin tai 2 vuoden välein

- G-1 Hydraulineeste – vaihto
- G-2 Ketjujen kireys-säätö

#### H 7 000 käyttötunnin tai 12 vuoden välein

- H-1 Ketjut - vaihto



## A-1 Silmämääräinen tarkastus

Varmistaaksesi ajoneuvon mahdollisimman pitkän käyttöiän, suorita perusteellinen silmämääräinen tarkastus ennen jokaista käynnistystä.

- 1 Suorita tarkastus ajoneuvon ympärillä ja alla varmistaaksesi ettei paikalla ole löystyneitä tai puuttuvia pultteja, kerääntyneitä likaa, öljyn tai muun nesteiden vuotoa, rikkoutuneita tai kuluneita osia.
- 2 Tarkista lisävarusteiden ja hydraulikomponenttien kunto.
- 3 Tarkista renkaiden kunto ja kuluminen. Jos tarpeen
- 4 Tarkista voiteluöljyn ja muiden nesteiden tasot.
- 5 Poista kaikki kertynyt lika ja roskat. Suorita kaikki tarvittavat korjaukset ennen ajoneuvon käynnistämistä.
- 6 Tarkista akun tila korroosion ja puhdistuksen varalta sekä sähköajoneuvon maaohjaimen näytössä näkyvä tila.

## A-2 Teleskooppipuomin liukukappaleet - tarkastus

- 1 Ojenna teleskooppipuomi kokonaan.
- 2 Tarkista varmistaaksesi, että puomin liike on sulava. Varmista, ettei liikkeessä ole epätavallista tärinää, melua eivätkä puomin osat kuumene liikkeen aikana syntyneen kitkan vuoksi.
- 3 Irrota pölysuojan tiivisteet jatkoksten päästä ja tarkista, että liukupinnoissa ja liukupaloissa on riittävästi rasvaa.

## Huolto

### A-3 Apupumpputesti

Paina punaista hätäpysäytyspainiketta ja nollaa se.

Aktivoi varapumppu ja testaa puomien ja työkorin liikkeitä.

HUOMAUTUS: välttääksesi akun kulumisen rajoita testin kesto.

Kun oikea työskentely on vahvistettu, deaktivoi sähköinen hätäpumppu ja käynnistä järjestelmä uudelleen.

### A-4 Ylikuorma-anturi - tarkastus

Maaohjauskonsolin paneelissa näytetään, kuinka paljon ylikuormitusanturin punnitsemää kuormaa korissa on. Jos työkorin kuorma ei ylitä nimelliskuormitusta, ajoneuvo on turvallinen työn aikana. Muuten se on vaarallista ja hälytys aktivoituu. Siksi on tärkeää varmistaa, että anturi on hyvässä kunnossa ennen joka päivä töiden aloittamista.

#### Ruuvit - tarkistus

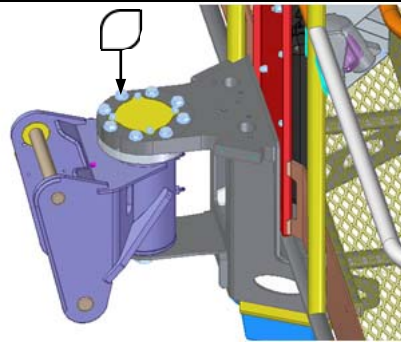

Tarkista, onko jokin ruuveista löysällä tai puuttuu ja anturi on ehjä. Jos havaitset poikkeavuuden, pyydä apua DingLiltä tai edustajaltasi.

#### Ylikuormitusanturi - tarkistus

Käyttäjien hengen ja omaisuuden turvallisuuden kannalta on erittäin tärkeää varmistaa, että anturi toimii oikein. Anturien kunnan tarkistaminen ja varmistaminen joka päivä ennen työn aloittamista voi suojata käyttäjää vaaroilta. Kun kori törmää, lopeta työskentely ja tarkista, että anturi on kunnossa. Menettele seuraavasti:

- 1 ajoneuvon kuntosrapinta, joka ilmaisee ajoneuvon kunnan tiedot, voidaan syöttää painamalla alas maaohjauskonsolissa olevaa Data-painiketta.

MAIN BOOM ANGLE	12.3 °
MAIN BOOM LENGHT	0.123 m
JIB ANGLE	12.3 °
CAGE ANGLE	12.3 °
CHASSIS TILT ANGLE X	12.3 °
CHASSIS TILT ANGLE Y	12.3 °
HYDRAULIC TEMPERATUR	60 °C
CAGE LOAD	120 Kg
DTBJ30 LOADCHART	454 Kg

Engine   Data   Set   ESC   Menu

- Häkin kuormitusparametri näyttää nykyisen kuorman alustassa.
- Häkkikuormaparametri näyttää 0 kg, kun kuorma poistetaan kokonaan korista.
- Häkin lastausparametri näyttää 454 kg kun 454 kg lisätään työlavalle.
- Jatka kuorman lisäämistä alustalle, ja hälytys aktivoituu, kun kuorma on enintään 525 kg .Muussa tapauksessa pysähdy ja pyydä korjausta.
- Punnitustarkkuus on  $\pm 10\%$  . Jos data ylittää sen lopeta sen kalibrointi, viittaamalla lukuun "Ylikuorma-anturi - kalibrointi".

## B-1 Voimansiirtoakseli - yleisnivelten voitelu

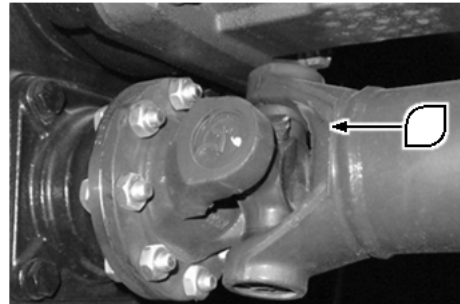

Aseta ajoneuvo pysäköintiasentoon. Varmista, ettei kukaan lähesty työaluetta.

Voitele yleisnivelet puristamalla rasvaa rasvanippoihin. Toista se kaikille voimansiirtoakselin nivelille. Poista ylimääräinen rasva.

Huomautus: voitele ensin 10 tunnin välein.

## Huolto

### B-2 Akselien värähtelyholkkien voitelu

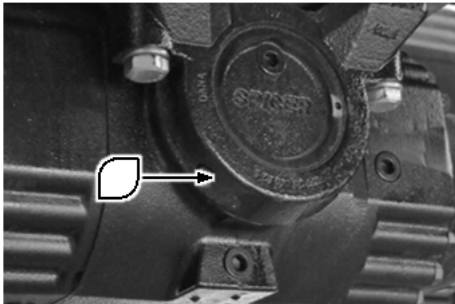

Aseta ajoneuvo pysäköintiasentoon. Varmista, ettei kukaan lähesty työaluetta.

Seiso lähellä etuakselin värähtelyholkkeja. Ruiskuta rasvaa rasvanippoihin, joka ovat akselin molemmilla puolilla (etu ja taka).

Toista voitelu taka-akselille.

Huomautus: voitele ensin 10 tunnin välein.

### B-3 Hydraulijärjestelmän öljytason tarkastus

Jotta kone toimii oikein, varmista, että hydraulijärjestelmän öljytaso on riittävä. Väärä öljytaso hydraulijärjestelmässä voi vahingoittaa osia. Päivittäiset tarkastukset mahdollistavat öljytason muutosten havaitsemisen, jotka voivat viitata hydraulijärjestelmän vioista

- 1 Varmista, että puomi on sisäänvedetyssä asennossa.
- 2 Tarkista hydraulisäiliön sivulla oleva öljytason ilmaisin.

Tulos: hydraulijärjestelmän öljytason on oltava lähellä säiliössä olevan tason osoittimen keskiliinjaa.

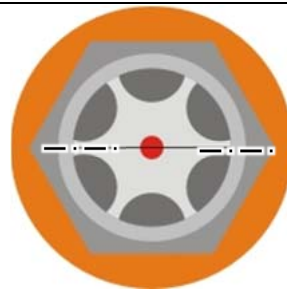

Lisää öljyä tarvittaessa. Älä ylitä ilmoitettua tasoa.

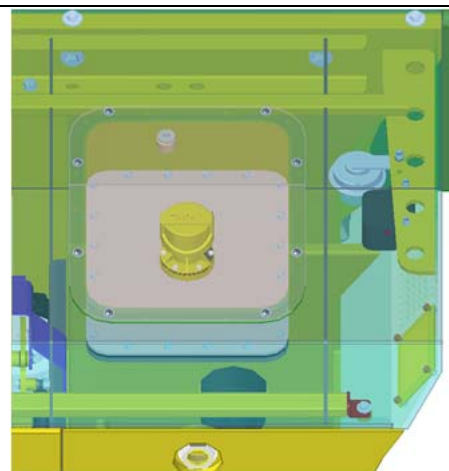

Huomautus: Hydraulijärjestelmän öljyn tulee sopia paikalliseen ympäristöön ja se tulee suodattaa 20 µm:n tarkkuudella.

## B-4 Teleskooppipuomin liukukappaleet - tarkastus

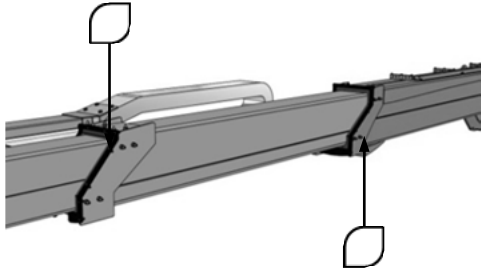

- 1 Pysäköi kone ja jätä sen ympärille riittävästi tilaa; keskitä ylävaunu ja vie teleskooppipuomi vaaka-asentoon. Ojenna teleskooppipuomi kokonaan.
- 2 Irrota pölysuojan tiivisteet jatkeen päästä ja puhdista kaikki liukupinnat huolellisesti.
- 3 Levitä ohut kerros rasvaa puomin kaikilla neljällä pinnalla oleville liukupinnoille penssellä käyttäen. Toista toimenpide jatkeen jokaisessa vaiheessa.
- 4 Vedä teleskooppipuomi sisään ja ojenna se useaan kertaan rasvan jakamiseksi tasaisesti.
- 5 Poista ylimääräinen rasva lian kertymisen estämiseksi ja asenna pölysuojan tiivisteet.

## B-5 Ylävanun kääntörenkas - voitelu

Voitele molemmat tornin aksiaaliset laakeriradat kahdesta sisällä olevasta rasvanipasta. Nosta pääteleskooppipuomia päästäksesi kääntörenkaaseen, ruiskuta sarja rasvaruiskutuksia ja liikuta ylävaunua rasvan jakamiseksi tasaiseksi.

Voitele kääntörenkaspyörän ulkohampaat. Levitä rasvaa käsin siveltimellä. Varmista, että rasva on jakautunut tasaisesti. Poista rasvakertymät.

**Jokin seuraavassa taulukossa oleva tulee valita, kun ajoneuvoa käytetään normaalissa ympäristössä.**

### Rasva vakiokäyttöön

RASVAME RKKI	RADALLE	VAIHTEN HAMPAILLE
Shell	GADUS S2 v220 2 EP2	MALLEUS OGH
Mobil	MOBILUX EP2	MOBILTAC 81
Castrol	SPHEEROL EPL2	MOLLUB-SEOS 970/2500-1
TOTAL	MULTIS EP2	CERAN AD PLUS
FUCHS	LAGERMEIST ER EP2	CEPLATTYN KG 10 HMF

**Jos konetta käytetään ankarissa olosuhteissa, selvitä rasva DingLi:ltä.**

## Huolto

### B-6 Renkaat - tarkista muttereiden kireys

On erittäin tärkeää käyttää ja ylläpitää oikeaa asennusmomenttia.

**▲ Kiristä mutterit oikeaan momenttiin, jotta ne eivät löysty.**

Pyöränmutterit tulee kiristää ensimmäisen 50 käyttötunnin jälkeen ja jokaisen pyörän irrottamisen jälkeen. Käytä momenttiavainta mutterien kiristämiseen. Jos sinulla ei ole momenttiavainta, kiristä mutterit kiintoavaimella ja anna heti huoltoliikkeen kiristää ne oikeaan momenttiin. Liiallinen kiristäminen johtaa ruuvien katkeamiseen tai pyörien kiinnitysreikien pysyvään epämuotoutumiseen. Oikea pyörän kiinnitysmenettely on seuraava:

- 1 Aseta momenttiavain 450 Nm:iin.
- 2 Kiristä mutterit seuraavassa järjestyksessä:

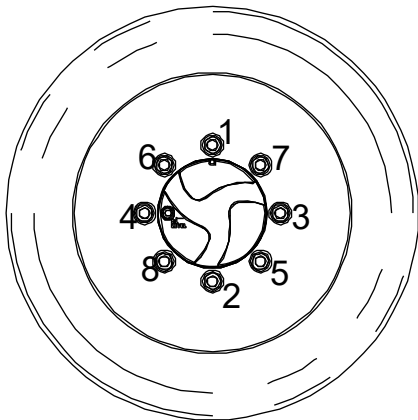

- 3 Kun kuuluu "kada"-ääni, lukkomutteri on kiristetty oikealla momentilla.

### B-7 Ohjauselementit - voitelu

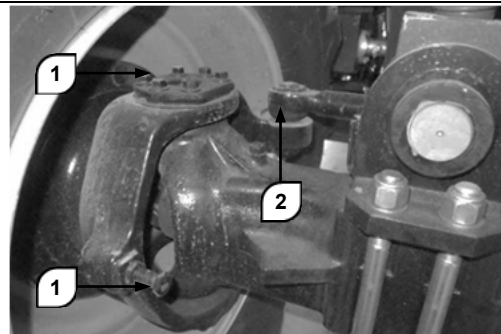

- 1 Voitele pyörien kierretapit yksi puristamalla rasvaa tähän tarkoitukseen tarkoitettuihin rasvanippoihin. Poista ylimääräinen rasva.
- 2 Voitele pallonivel kaksi puristamalla rasvaa tähän tarkoitukseen tarkoitettuihin rasvanippoihin. Poista ylimääräinen rasva.

Huomautus: voitele ensin 10 tunnin välein.

**B-8 Ketjujen kireys - Tarkastus**

- 1 Kaikkien korissa olevien henkilöiden on poistettava korista ja poistettava korissa olevat laitteet.
- 2 Pidennä puomia, kunnes tarkastusikkuna on 50 cm pääelementistä seuraavan kuvan mukaisesti.

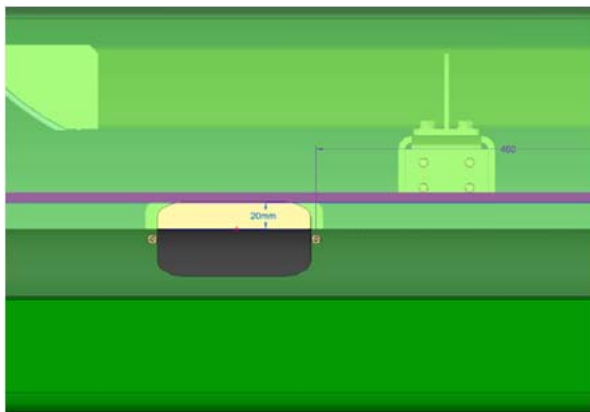
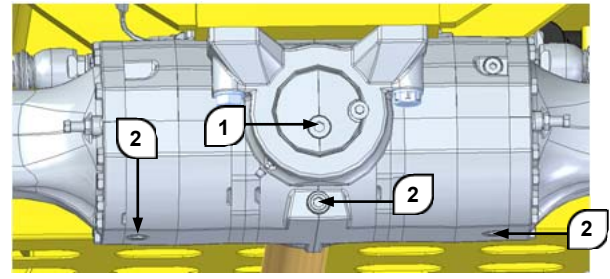
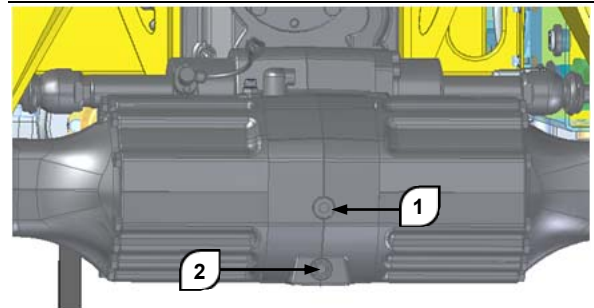

- 3 Vedä puomia sisään 100 mm ennen kuin tarkistat yläketjun kireyden.
- 4 Irrota yllä olevassa kuvassa ympyröity ikkunan kansi nähdäksesi sen läpi.
- 5 Paina ketjuja alas sormin tunteaksesi ketjun kireyden ja mittaa sitten ketjujen pohjan ja sylinterin yläosan välinen etäisyys. Etäisyys on vähintään 20 millimetriä.
- 6 Katso luku G-2 ketjujen kireyden säätämisestä, kun etäisyys on alle 20 millimetriä.

**C-1 Akselilaatikon voiteluöljy - Tarkastus**

- 1 Aseta ajoneuvo pysäköintiasentoon. Varmista, ettei kukaan lähesty työaluetta.
- 2 Irrota tasokorkki 1. Öljyn tulee valua ulos aukon kautta.
- 3 Irrota täyttökorkki 2 tarvittaessa. Lisää öljyä oikeaan tasoon. Sulje tason korkki 1 ja sitten täyttökorkki 2. Puhdista akselin pinnat.

Huomautus: tarkista ensin 10 tunnin välein.

## Huolto

### C-2 Pyörien alennusvaihteiden öljy - Tarkistus

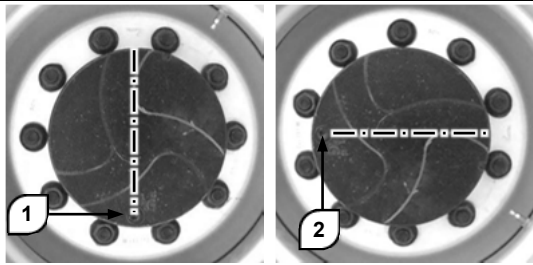

- 1 Aseta ajoneuvo pysäköintiasentoon. Käännä alennusvaihteen korkki vaakasuoraan asentoon 2.
- 2 Irrota korkki. Öljyn taso on oikea, kun öljyä valuu ulos täyttöaukosta.
- 3 Lisää tarvittaessa öljyä 2 (valokuva) oikealle tasolle.
- 4 Asenna korkki takaisin.
- 5 Toista tämä toimenpide jokaiselle pyörälle.

Huomautus: tarkista ensin 10 tunnin välein.

### C-3 Tornin kääntörengashammaspyörä - alennusvaihteiston öljytason tarkastus

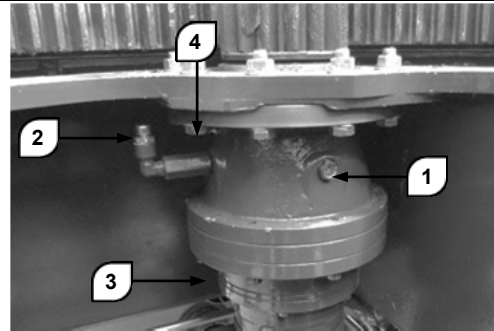

- 1 Vedä teleskooppipuomi kokonaan sisään ja nosta se ylös. Pyöritä tornia päästäksesi paremmin alennusvaihteeseen.
- 2 Tarkista hydraulinesteen taso tarkastusikkunan 1 kautta. Taso on oikea, kun se vuotaa yli.
- 3 Lisää tarvittaessa oikean vahvuista öljyä täyttöaukkoon 2 asti.

Kun tarkastat öljytasoa, tarkista myös ruuvit, joilla alennusvaihte on kiinnitetty alustaan. Jos ruuvit ovat ruostuneet, löystyneet tai puuttuvat, ota yhteyttä jälleenmyyjään.

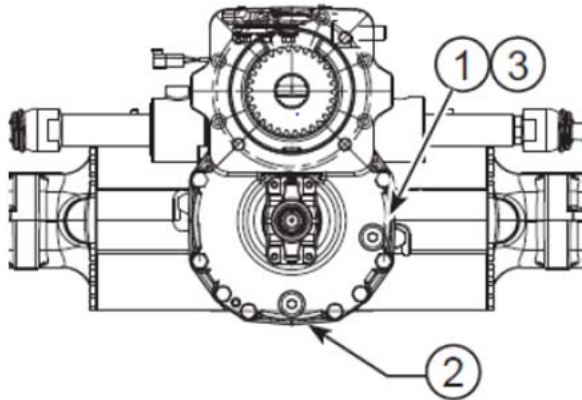

**C-4 Dropbox-öljy - tarkastus**

- 1 Aseta ajoneuvo pysäköintiasentoon. Varmista, ettei kukaan lähesty työaluetta.
- 2 Irrota tasokorkki 1. Öljyn tulee valua ulos aukon kautta.
- 3 Lisää öljyä tarvittaessa oikealle tasolle. Irrota tasokorkki 1. Puhdista akselin pinnat.

Huomautus: tarkista ensin 10 tunnin välein.

**D-1 Hydraulioöljyn suodatin - vaihto****HUOMIO**

Koneet käyttävät neljää hydraulinesteen suodatinta: hydraulisäiliön sisäpuolelle sijoitetulla suodattimella on yhdistetty öljyn imu ja paluu ja toinen on metalliverkkosuodatin. Muut ovat PLFA-sarjan suodattimia, joita käytetään hydraulijärjestelmän painelinjassa. Yksi on sijoitettu hydraulisäiliön takaosaan ja toinen kolmannen puomin päähän.

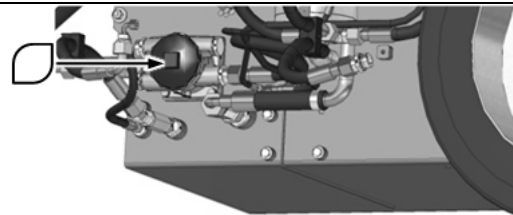
**Imusuodatin**

- 1 Vakauta kone, jotta pääsy kyseiseen suodattimeen on helpompaa: puhdista suodattimen kotelo ja ympäröivät alueet, jotta lika ei pääse piiriin. Ruuvaa korkki auki.
- 2 Suodattimen patruunan vaihto ei vaadi säilön tyhjentämistä: suodattimen patruuna toimitetaan erityisellä laitoksen sulkujärjestelmällä. Kun se poistetaan suodattimen sisällä oleva öljy vuotaa normaalisti ulos
- 3 Irrota suodatinpatruuna ja hävitä se voimassa olevien määräysten mukaan. Aseta tilalle uusi samantyyppinen patruuna.
- 4 Asenna suodattimen kansi. Käynnistä järjestelmä ja tarkista vuotojen varalta.

## Huolto

- 5 Tarkista öljytason lasku säiliössä olevan ikkunan kautta: lisää tarvittaessa vaadittu määrä oikean tason saavuttamiseksi.

### Metalliverkkosuodatin

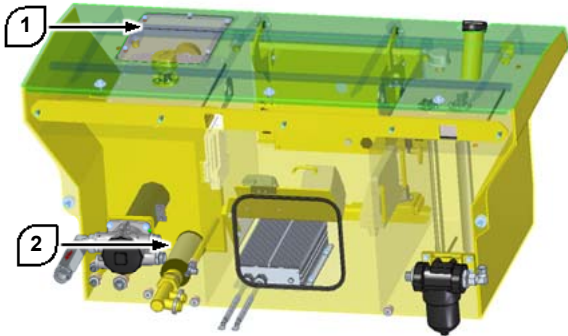

- 1 Poista kansi 1 hydraulisäiliöstä.
- 2 Puhdista hydraulioöljysäiliön kannen ympärillä oleva alue.
- 3 Löysää ja irrota hydraulioöljysäiliön kannen pultit avaimella, siirrä kansi pois säiliöstä ja käännä sitten suodatinelementtiä 2 sovittimesta.
- 4 Ota uusi suodatinelementti ja ruuvaa se suodattimen sovittimen päälle.
- 5 Asenna kanneta takaisin ja ruuvaa pultit kiinni.

### PLFA-suodatin (pumpun lähtö)

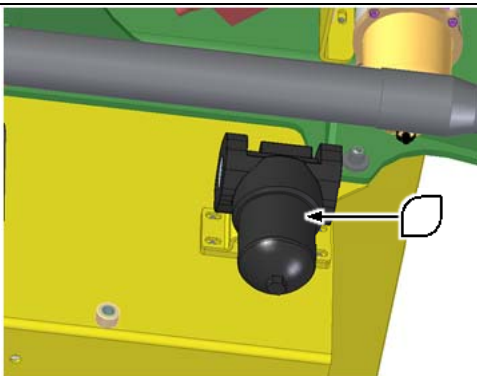

- 1 Puhdista öljysuodattimen ympäristö ja poista sitten korkin osat.
- 2 Vedä suodatinelementti ulos suodatinkammioista.
- 3 Asenna uusi suodatinelementti suodatinkammioon.
- 4 Aseta kotelon komponentit takaisin ja kiristä. Pyyhi vaihdon aikana mahdollisesti läikkynyt öljy.

### PLFA-suodatin (Ylemmän ohjausventtiilin tulo)

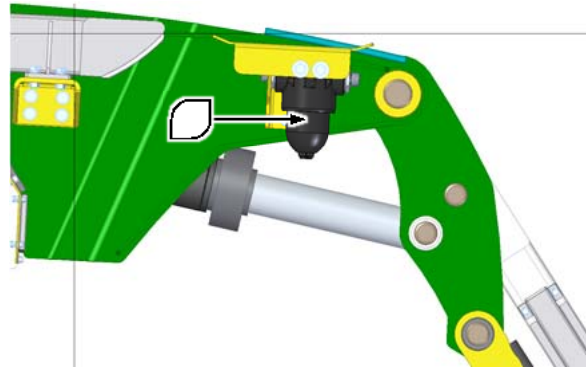

- 1 Puhdista öljysuodattimen ympäristö ja poista sitten korkin osat.
- 2 Vedä suodatinelementti ulos suodatinkammioista.
- 3 Asenna uusi suodatinelementti suodatinkammioon.
- 4 Aseta kotelon komponentit takaisin ja kiristä. Pyyhi vaihdon aikana mahdollisesti läikkynyt öljy.

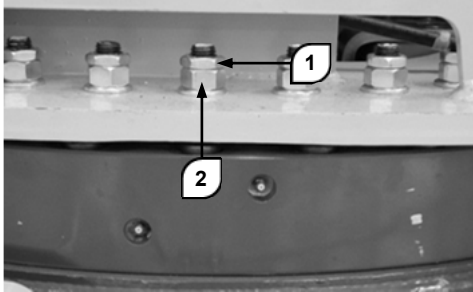
**D-2 Ylävaunun kääntörenkas  
-tarkasta pulttien kireys**

Tarkista ylävaunun kiinnitysmutterit kääntörenkaassa. Tarkista ruostuneiden, löystyneiden tai puuttuvien mutterien varalta.

Ota yhteyttä jälleenmyyjään, jos sinulla on vakavia ongelmia.

Tarkista kiristysmomentti löysäämällä lukkomutterit 1. Kiristä mutterit 2 käyttämällä 290 Nm:n kiristysmomenttia. Kiristä lukkomutteri 1 uudelleen. Toisen käyttäjän apua voidaan vaatia ruuvien pitämiseksi paikoillaan.

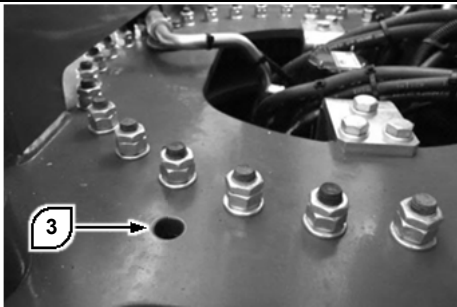

Tarkista alustan kääntörenkaan kiinnitysruuvit kohdistamalla reikä 3 alapuolella olevan ruuvin kanssa kääntämällä ylävaunua.

Kiristä ruuvit käyttämällä 290 Nm:n kiristysmomenttia. Toista toimenpide kullekin ruuville, kääntämällä ylävaunua silloin tällöin.

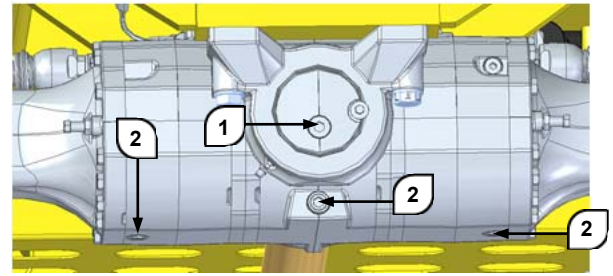
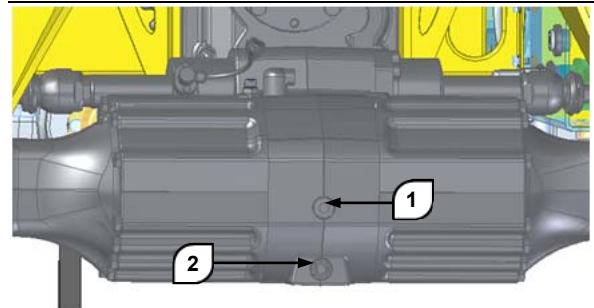
**E-1 Akselipesän voiteluöljy -  
vaihtaminen.**

- 1 Aseta kooltaan sopivat säiliöt akselin alle. Irrota kolme tyhjennuskorkkia 2. Odota, että öljy valuu kokonaan ulos. Toimenpiteen nopeuttamiseksi, irrota täyttökorkki 1.
- 2 Aseta korkit 2 takaisin ja kiristä asianmukaisesti. Irrota tasokorkki 1.
- 3 Kaada oikean tyyppistä tuoretta öljyä aukon 1 kautta. Täytä vaiheet ja tarkista öljyn virtaus tasoaukon 1 kautta.
- 4 Kun oikea taso on saavutettu, sulje tasokorkki 1.

Huomautus: vaihda öljy ensin 100-250 tunnin välein.

## Huolto

### E-2 Pyöränalennusvaihteen öljy - vaihto

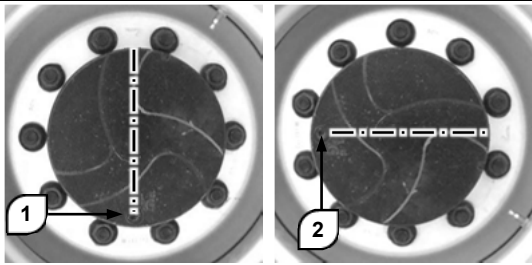

- 1 Aseta sopivan kokoinen astia alennusvaihteen alle. Käännä alennusvaihteen korkki asentoon 1.
- 2 Irrota korkki ja odota, että öljy valuu kokonaan ulos.
- 3 Käännä alennusvaihteen korkki asentoon 2. Täytä öljyä reiän kautta oikealle tasolle.
- 4 Asenna korkki takaisin. Toista tämä toimenpide jokaiselle pyörälle.

Huomautus: vaihda öljy ensin 100-250 tunnin välein.

### E-3 Teleskooppipuomin liukukappaleet - säädä vällys

- 1 Pysäköi ajoneuvo sopivan kokoiselle alueelle. Irrota lisävaruste pikaliittimestä. Keskitä ylävaunu ja aseta teleskooppipuomi vaaka-asentoon. Vedä teleskooppipuomi kokonaan sisään.

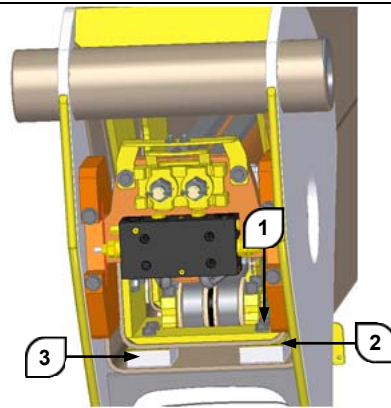

- 2 Irrota suojus, joka on asetettu puomin takapuolelle.
- 3 Löysää ensimmäisen jatkotason ylemmän ja alemman liukupalkin kaikki ruuvi 1:t. Jos liukukappaleen 3 liukupinnan ja ensimmäisen puomin liukupinnan välinen tila on yli 0,5 mm, on lisättävä joitain pehmusteita 2. Ja kiristä sitten ruuvit 1. Kiristysmomentti: 100 Nm.
- 4 Toista sivuttaisliukupalojen säätötoimenpiteet.

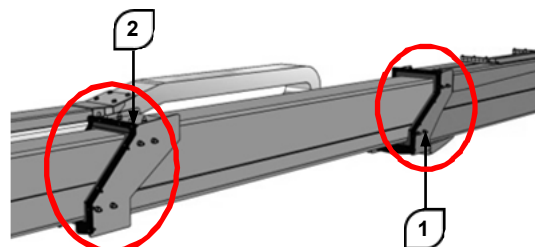

- 5 Mene puomin eteen ja paikanna ensimmäisen jatkokappaleen liukukappaleet.

- 6 Löysää ensimmäisen jatketason ylemmän ja alemman liukupalkin kaikki ruuvi 1:t. Jos liukukappaleen 3 liukupinnan ja ensimmäisen puomin liukupinnan välinen tila on yli 0,5 mm, on lisättävä joitain pehmusteita 2. Ja kiristä sitten ruuvit 1. Kiristysmomentti: 100 Nm.
- 7 Toista sivuttaisliukupalojen säätötoimenpiteet.
- 8 Toista edellä kuvatut toimenpiteet kaikissa jatkokappaleen liukukappaleissa toimimalla puomin etuosan suuntaan.
- 9 Yritä aina säätää liukukappaleita symmetrisesti siten, että jokainen taso on keskitetty viereisiin nähden.
- 10 Kun toimenpiteet on suoritettu, yritä pidentää ja lyhentää puomia tarkistaaksesi, että puomin liike on sulavaa. Jos puomin liike ei ole sulavaa, toista säädöt.

## E-4 Ylävaunun kääntörenkas -vaihda alennusvaihteen öljy - tarkista vällys

### Käännön alennusvaihteen öljynvaihto

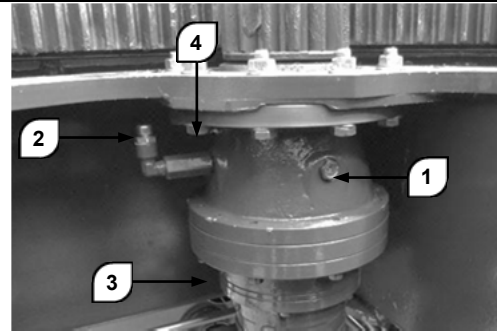

- 1 Aseta sopivan kokoinen astia ilmauskorkin 3 alle. Kierrä korkki auki ja valuta öljy pois.
- 2 Sulje tyhjennyskorkki 3. Lisää öljyä täyttöaukon 2 kautta määrätylle tasolle, joka näkyy läpi läpinäkyvän holkin 1.
- 3 Voitele alennusvaihteen akselin holkit puristamalla rasvaa voitelunippaan 4.

### Kääntörenkaspyörän laakerien kulumisen tarkistus

Laakereiden välyksen tehdasasetus on 0,05 - 0,25 mm.

Kääntörenkas on vaihdettava, jos kulumisraja ylittää 2,2 mm. Tarkistaaksesi laakerien kulumisen, toimi alla kuvatulla tavalla.

- 1 Pysäköi ajoneuvo vakaasti tasaiselle alustalle, kohdista torni alustan akseliin ilman kuormaa.
- 2 Voitele molemmat tornin aksiaaliset laakeriradat kahdesta sisällä olevasta rasvanipasta ja levitä rasvaa manuaalisesti kääntörenkaspyörän ulkohampaisiin harjalla. Katso rasvan merkki luvusta B-6

## Huolto

- 3 Tarkista tornin kääntöpyörän kiinnitysruuvien kireys, katso luku D-5.
- 4 Käynnistä kone maassa olevista ohjauksista ja nosta kokonaan ylös, mutta älä pidennä pääpuomia ja kärkipuomia. Nousun tulee pysyä säilytysasennossaan.
- 5 Sijoita mittakello, jonka tarkkuus on 0,01 käyttöalustan ja kääntöpöydän väliin kohtaan, joka on suoraan puomin alla tai siihen nähden linjassa ja enintään 2,5 cm laakerista.

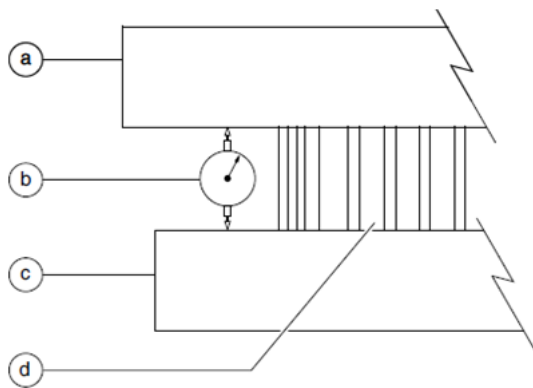

- a torni  
b osoitin  
c vetorunko  
d tornin pyörimislaakeri

- 6 Säädä osoitin "nolla"-asentoon.
- 7 Nosta nousua, mutta älä pidennä sitä. Siirrä pääpuomi ja kärkipuomi vaaka- ja täysin ojennettuun asentoon.
- 8 Huomioi osoittimen lukema. Jos mitta on alle 2,2 mm, laakeri on hyvä. Muuten laakeri on kulunut ja se on vaihdettava.
- 9 Irrota osoitin ja käänä kääntöpöytää 90°.
- 10 Toista vaiheet 5 - 9, kunnes pyörimislaakeri on tarkastettu vähintään neljällä tasavälillä 90°:n päässä toisistaan.
- 11 Laske puomi säilytysasentoon ja sammuta kone.
- 12 Irrota osoitin koneesta.

## E-5 Ylikuorma-anturi - kalibrointi

Maaohjauskonsolin paneelissa näytetään, kuinka paljon ylikuormitusanturin punnitsemää kuormaa korissa on. Jos työkorin kuorma ei ylitä nimelliskuormitusta, ajoneuvo on turvallinen työn aikana. Muuten se on vaarallista ja hälytys aktivoituu. Anturi on siis kalibroitava, kun paneelissa näkyvät tiedot ovat virheellisiä.

### Kalibrointi

Punnitusjärjestelmä on kalibroitava määräajoin. Väli on 1 000 käyttötuntia tai vuosittain. Lisäksi, pysähdy kalibroimaan ylikuormitusanturi heti, kun paneelissa näkyvät tiedot ovat virheellisiä.

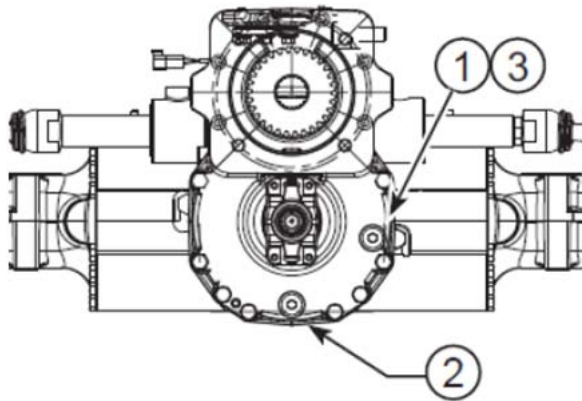
**E-6 Tasauspyörästäön öljy - vaihto**

- 1 Aseta kooltaan sopivat säiliöt akselin alle. Irrota öljyn täyttötulppa 1. Odota, kunnes sisäinen paine on kokonaan vapautunut. Irrota öljyn tyhjennyskorkki ja odota, että öljy valuu kokonaan ulos.
- 2 Aseta korkki 2 takaisin ja kiristä asianmukaisesti.
- 3 Kaada oikean tyyppistä tuoretta öljyä aukon 1 kautta. Täytä vaiheet ja tarkista öljyn virtaus tasoaukon 1 kautta.
- 4 Kun oikea taso on saavutettu, sulje tasokorkki 1.

Huomautus: vaihda öljy ensin 100-250 tunnin välein.

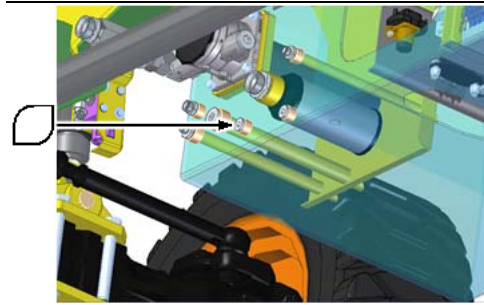
**G-1 Hydraulioöljy - vaihto**

- 1 Mene ajoneuvon alle päästäksesi käsiksi säiliöiden tyhjennyskorkkiin.
- 2 Aseta sopivan kokoinen astia tyhjennyskorkin alle. Kierrä korkki auki ja valuta öljy pois. Toiminnan nopeuttamiseksi ruuvaa myös täyttökorkki auki.
- 3 Asenna tulppa tyhjennysaukkoon. Täytä säiliö hydraulioöljyllä, joka on suodatettu 20um suodattimella ja sopii paikalliseen ympäristöön, kunnes taso on oikea. Älä ylitäytä.
- 4 Katso ympärillesi, onko tarpeeksi tilaa laajentaa ja nostaa kokonaan.
- 5 Aseta kooltaan sopiva säiliö PVG:n alle.
- 6 Irrota nostoletku PVG:n B-portista ja lukitse B-portti tulpalla.
- 7 Käynnistä järjestelmä ja nosta puomi kokonaan ylös saadaksesi öljyn sylinterivarren kammiosta säiliöön.
- 8 Laita letku takaisin.
- 9 Toista vaiheet 4-8 ohjatakseeni öljyä toisesta sylinterin varren kammiosta.

Pysäköi ajoneuvo ja tarkista hydraulioöljyn taso. Lisää tarvittaessa.

## Huolto

### G-2 Ketjujen kireys - säätäminen

- 1 Sulje jatke kokonaan sisään ja vapauta molemmat ketjut, edessä ja takana.



- 2 Kiristä alempia ketjuja vähintään 20 Nm, mutta pidä puomi silti täysin sisään vedettynä.



- 3 Kiristä yläketjuja vähintään 40 Nm, mutta pidä puomi silti täysin sisään vedettynä.



- 4 Pidennä puomia, kunnes tarkastusikkuna on 50 cm pääelementistä.
- 5 Vedä puomia 100 mm sisään ennen kuin tarkistat yläketjun kireyden.
- 6 Kiristä ketjun ylämuttereita samalla tavalla, kunnes niiden kireys antaa ketjun ripustaa vähintään 20 mm sylinteriprofiilin yläpuolelle.
- 7 Vedä jatke kokonaan sisään tarkistaaksesi, ovatko alemmat ketjut kunnolla kiristetty.
- 8 Tarkista, onko sisä- ja keskipuomin välinen rako 10-15 mm.

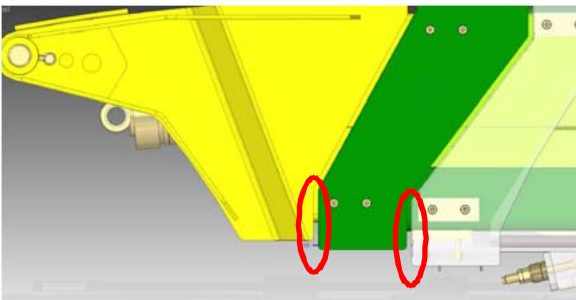

### H-1 Ketjut - vaihto

Pakollisia ketjujen ja hihnapyörien vaihtovälejä on pidennetty 8 vuodesta 12 vuoteen, mikäli konetuntien kokonaismäärä ei ylitä 7 000 tuntia.

Koneen tyypillisen elinkaaren aikana useampi vuosi vaihdon välillä tarkoittaa enemmän käytettävyyttä ja mahdollisesti korkeampaa jälleenmyyntiarvoa, kun omistajat täydentävät kalustoaan. Tietyille koneille se tarjoaa myös merkittäviä säästöjä.

Muista seuraavat asiat saadaksesi maksimaalisen tuoton tästä muutoksesta:

- Uusien ketjujen ja hihnapyörien vaihtoväli on 12 vuotta eli 7 000 konetuntia.

Ennen kuin vaihdat ketjut, soita Dinglin huoltopalveluun saadaksesi apua ja valtuutuksen.



---

## Hävittäminen

### Hävittäminen

Kun MEWP on vaurioitunut, ota yhteyttä Dingliin lisäarviointia varten. Jos sitä ei voida korjata turvallisen käytön vuoksi, MEWP on hävitettävä. Noudata aina paikallisia lakeja tai määräyksiä MEWP:n hävittämisessä.

# Kaavio

## Hydraulikaavio

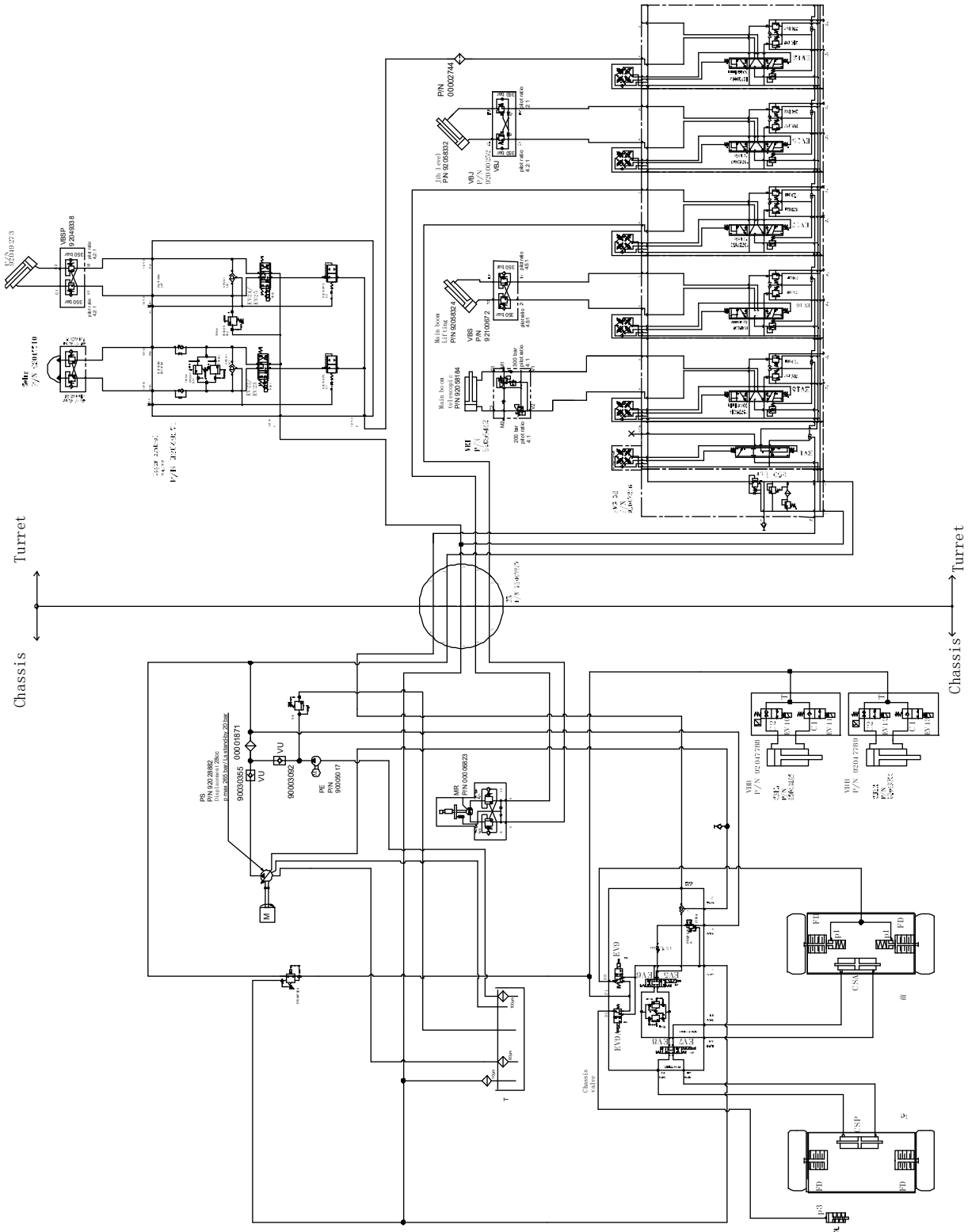

Sähkökaavio

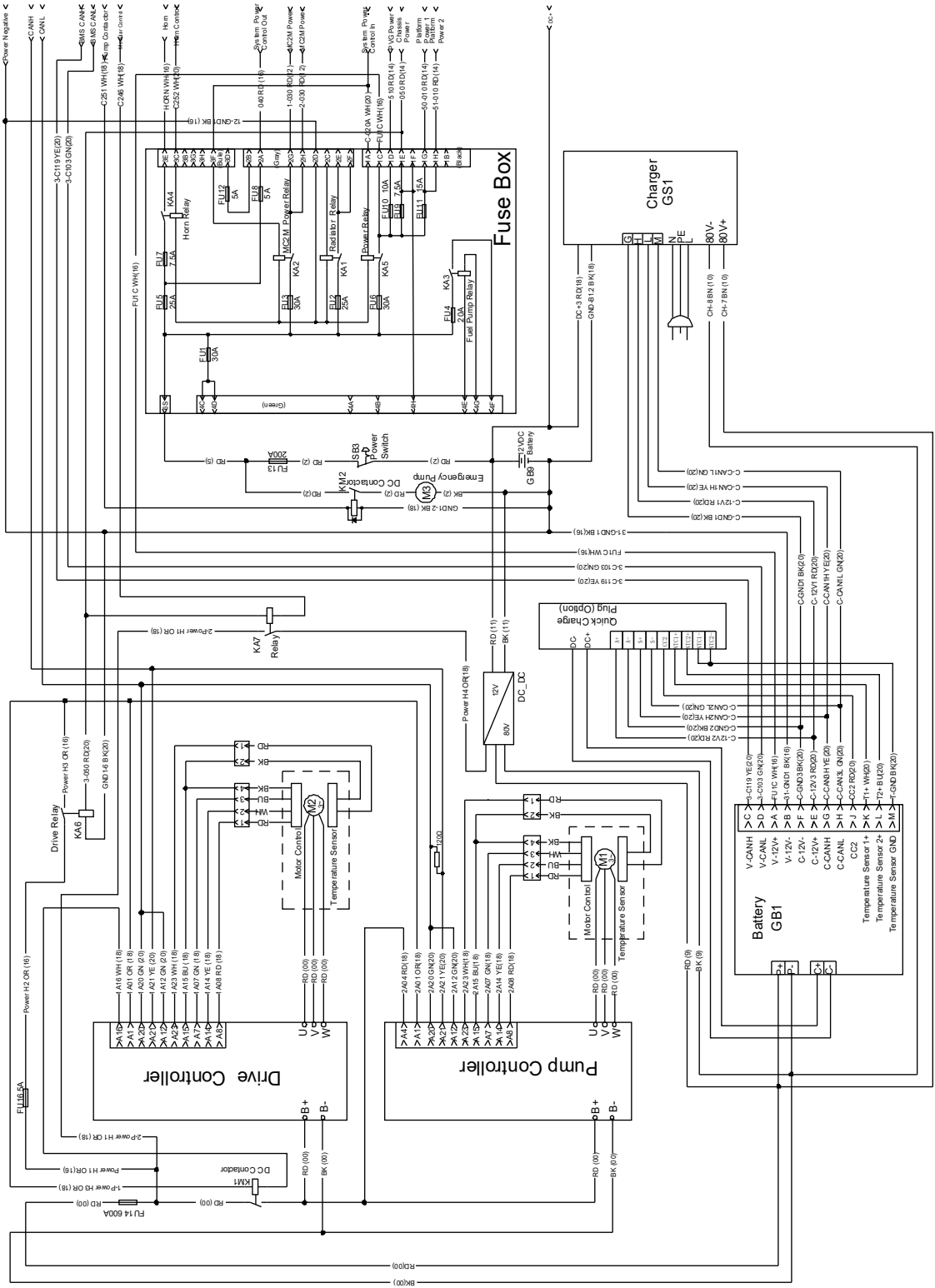

**Kaavio**

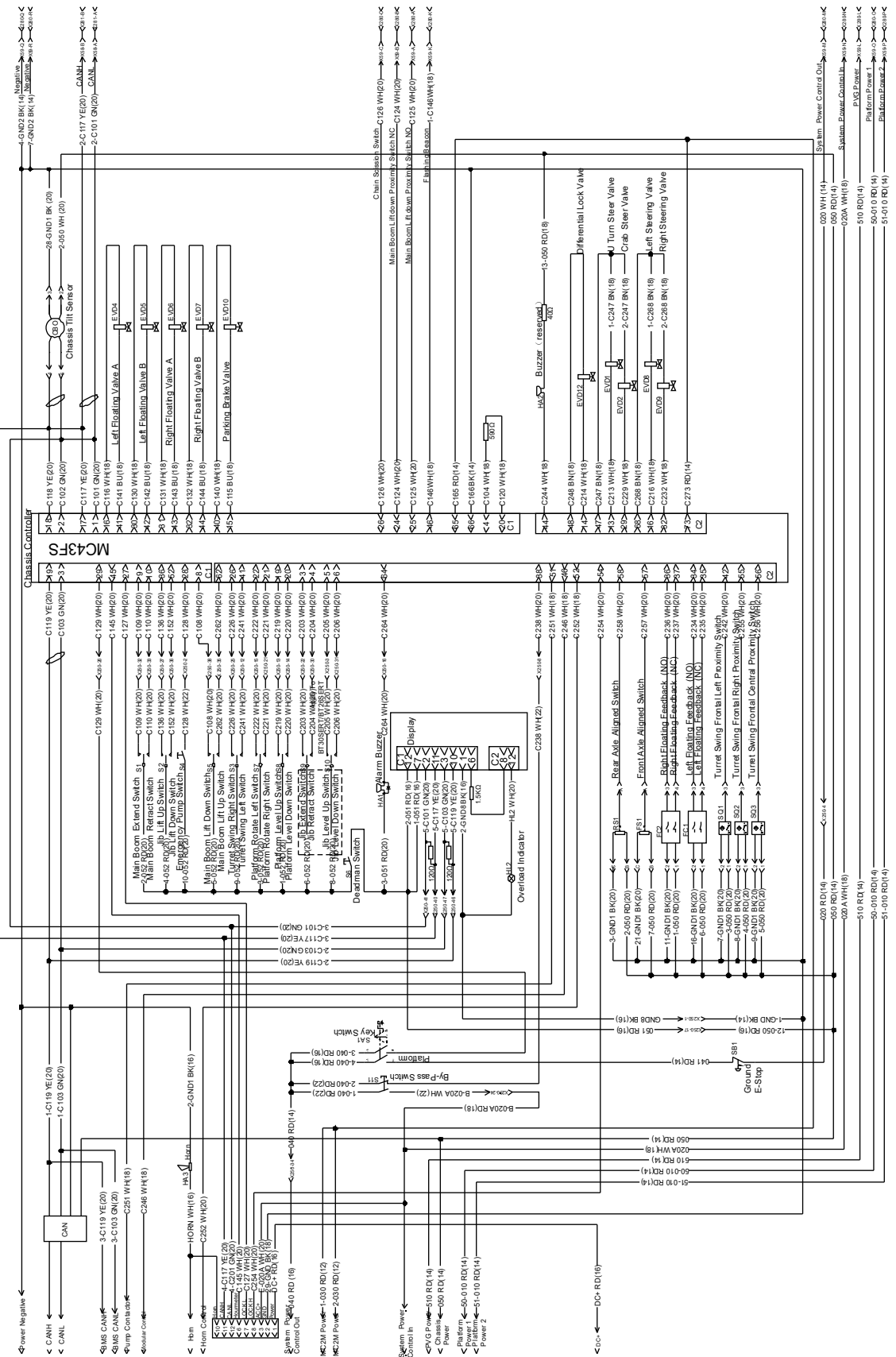

# Kaavio

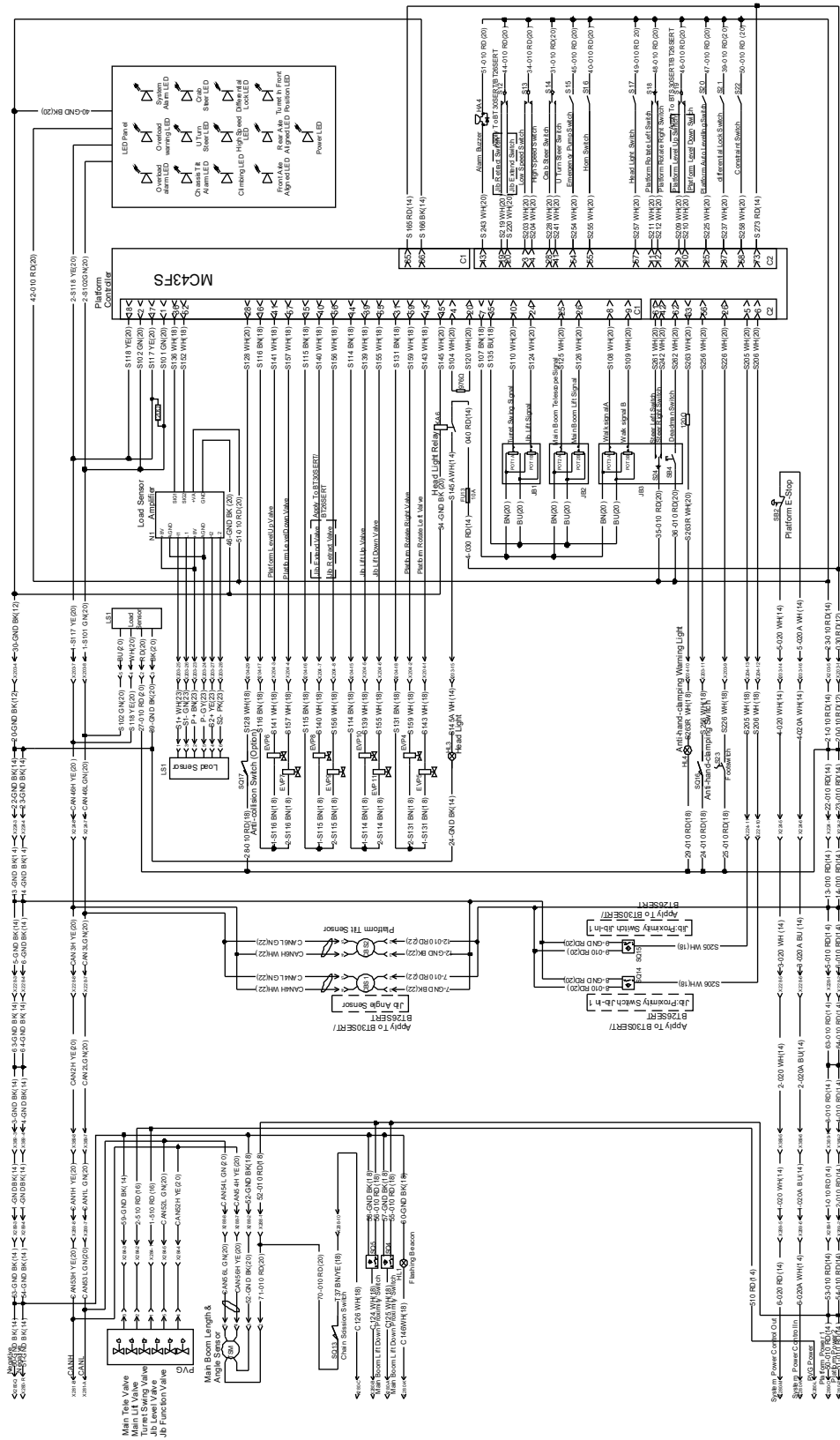





---

**Zhejiang Dingli Machinery Co., Ltd.**

No.188 Qihang Road. Deqing Zhejiang P.R.

Kiina 313219

Puh: +86-572-8681688

Puh: +86-572-8681690

Verkkosivusto: [www.cndingli.com](http://www.cndingli.com)

Sähköposti: [market@cndingli.com](mailto:market@cndingli.com)

---

**DINGLI**